



MULTITALENT Mikrowelle Micro-ondes Microonde



Fust Service
0848 559 111 • www.fust.ch

Betty Bossi



Inhalt / Sommaire

Sicherheit	5
Sicherheitshinweise	8
Vor der Inbetriebnahme / Zubehör	21
Übersicht / Gerätebeschreibung	22
Übersicht des Bedienfeldes	23
Kindersicherung	24
Einstellen der Uhr	24
Schnellstart-Funktion für Mikrowellenbetrieb	25
Mikrowellenbetrieb	25
Grillbetrieb	27
Kombibetrieb Mikrowelle und Grill	28
Konvektionsbetrieb	29
Kombibetrieb Mikrowelle und Konvektion	30
Automatische Kochprogramme	31
Auftau-Funktion	33
Mehr-Phasen-Kochprogramm	33
Reinigung	34
Probleme und mögliche Ursachen	34
Service	92
Reparatur	93
Technische Daten	94

Sécurité	6
Directives de sécurité	36
Avant la mise en service / Accessoires	49
Description de l'appareil	50
Aperçu du panneau de commandes	51
Sécurité enfant	52
Réglage de l'horloge	52
Fonction démarrage rapide en fonction micro-ondes	53
Utilisation en fonction micro-ondes	53
Fonction grill	55
Cuisson combinée: micro-ondes et grill	56
Fonctionnement à convection	57



Indice

Cuisson combinée: micro-ondes et convection.....	58
Programmes de cuisson automatique	59
Programme de décongélation.....	61
Programme de cuisson multi-phases.....	61
Nettoyage.....	62
Problèmes et causes possibles.....	62
Service	92
Réparation	93
Dates techniques.....	95

Sicurezza.....	7
Istruzioni di sicurezza.....	64
Prima della messa in funzione / Accessori	77
Descrizione dell'apparecchio	78
Descrizione del pannello comandi.....	79
Sicurezza bambini	80
Regolazione dell'orario	80
Funzione veloce di accensione per la funzione a microonde	81
Funzione a microonde	81
Funzione grill.....	83
Cottura combinata: Microonde e grill	84
Funzione a convezione	85
Cottura combinata: Microonde e convezione	86
Programmi di cottura automatici	87
Funzione scongelamento.....	88
Programma di cottura a più fasi.....	89
Pulizia	90
Probleme ed eventuali cause	91
Servizio	92
Riparazione	93
Dati tecnici.....	96



Sicherheit / Sécurité / Sicurezza

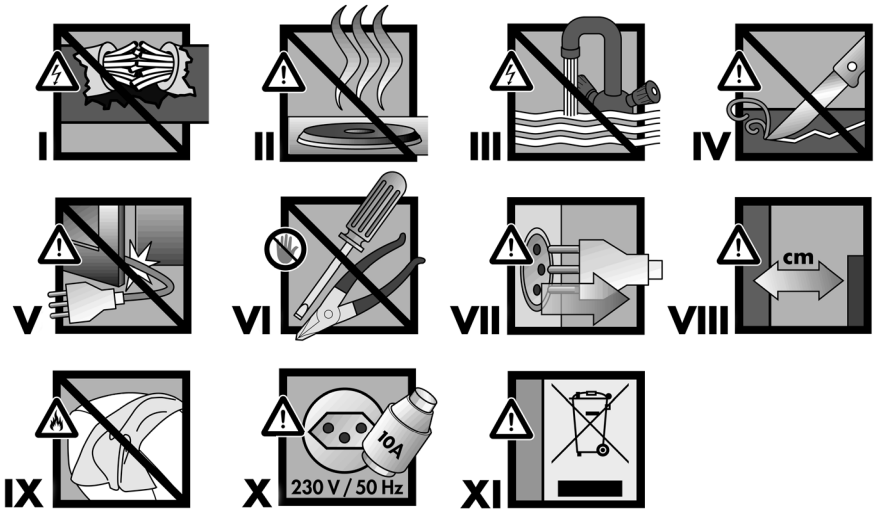



Sicherheit

Hinweise zum Verständnis

Die nummerierten Warnbilder zeigen Ihnen Hinweise, die für Ihre Sicherheit wichtig sind. Bitte befolgen Sie diese, um allfällige Verletzungen zu vermeiden.

- I.** Bei beschädigtem Netzkabel Gerät zum nächsten FUST-Reparaturdienst bringen.
- II.** Gerät nicht auf heiße Flächen stellen.
- III.** Gerät nicht unter fließendes Wasser halten oder in Wasser tauchen.
- IV.** Keine scharfen Gegenstände verwenden.
- V.** Netzkabel nicht einklemmen.

VI. Gerät nicht selbst reparieren.

VII. Netzstecker aus der Steckdose ziehen.

VIII. Raum freihalten für das Gerät.

IX. Gerät nicht bedecken.

X. Gerät nur an Steckdosen mit der vorgesehenen Spannung hängen, siehe „Stromanschluss“/ Seite 13.

XI. Ausgediente Geräte müssen unbrauchbar gemacht und dürfen nicht im Hausmüll entsorgt werden. Ziehen Sie den Netzstecker aus der Steckdose und trennen Sie das Netzkabel vom Gerät. Bringen Sie das Gerät zur nächsten FUST-Filiale.

Sécurité

Remarques pour la compréhension

Les symboles d'avertissement numérotés du rabat de couverture vous montrent des directives qui sont importantes pour votre sécurité. Veuillez les observer pour éviter des blessures éventuelles.

- I.** Si le cordon est défectueux, apporter l'appareil au service de réparation FUST le plus proche.
- II.** Ne pas poser l'appareil sur des surfaces brûlantes.
- III.** Ne pas passer l'appareil sous l'eau courante ni le plonger dans l'eau.
- IV.** N'utilisez pas des objets coupants.
- V.** Veiller à ne pas coincer le cordon.
- VI.** Ne pas réparer vous-même l'appareil.

VII. Tirer la fiche hors de la prise.

VIII. Veiller à ce qu'il y ait suffisamment d'espace autour de l'appareil.

IX. Ne pas couvrir l'appareil.

X. Brancher l'appareil uniquement à une prise de courant de la tension indiquée, voir paragraphe „Branchement électrique“ / page 41.

XI. Les appareils usagés doivent être rendus inutilisables. On n'a pas le droit de rejeter les appareils électriques dans les ordures ménagères. Débranchez la fiche de la prise et détachez le cordon d'alimentation de l'appareil. Apportez l'appareil à la prochaine succursale FUST.



Sicurezza

Notizie per la comprensione

I segni d'avvertimento numerati al risvolto di copertina Le mostrano istruzioni importanti per la Sua sicurezza. Le rispetti, per favore, per evitare eventuali ferimenti.

- I.** In caso di un danneggiamento del cavo d'alimentazione consegnare l'apparecchio al più vicino centro di riparazione FUST.
- II.** Non posizionare l'apparecchio su una superficie calda.
- III.** Non porre l'apparecchio sotto l'acqua corrente né immergerlo in acqua.
- IV.** Non utilizzare oggetti taglienti.
- V.** Non incastrare il cavo d'alimentazione.
- VI.** Non eseguire alcuna riparazione sull'apparecchio.

VII. Estrarre la spina dalla presa di corrente.

VIII. Lasciare spazio libero attorno all'apparecchio.

IX. Non coprire l'apparecchio.

X. Allacciare l'apparecchio solamente a una presa di corrente con la tensione prevista, veda il paragrafo „Allacciamento elettrico“ / pg. 69.

XI. Gli apparecchi divenuti inservibili devono essere resi inutilizzabili e non possono essere gettati nelle immondizie. Estragga la spina dalla presa di corrente e separi il cavo d'alimentazione dall'apparecchio. Consegna l'apparecchio alla succursale FUST più vicina.

Sicherheitshinweise

Liebe Kundin, lieber Kunde, wir gratulieren Ihnen zum Kauf dieses praktischen Mikrowellenherdes von Betty Bossi und FUST mit integrierter Kombifunktion Mikrowelle/Grill und Mikrowelle/Konvektion bzw. Grillbetrieb und Konvektionsbetrieb alleine. In kürzester Zeit können Sie mit diesem Gerät völlig mühelos delikate Menüs und leckere Gerichte zubereiten.



Lesen Sie diese Gebrauchsanweisung vor der Installation und der ersten Inbetriebnahme des Gerätes aufmerksam durch.

Nur dann können Sie beste Ergebnisse und höchste Betriebssicherheit erzielen.

Beachten Sie unbedingt alle Sicherheitshinweise um Unfälle und Schäden zu vermeiden. Bitte bewahren Sie diese Anleitung zum späteren Nachlesen sorgfältig auf.

⚡ Bringen Sie die stromführenden Teile niemals mit Wasser in Kontakt. Anders als bei herkömmlichen Mikrowellenherden wird das Innere des Gerätes und das Geschirr bei Kombigeräten und Geräten mit Grill-/Konvektionsbetrieb heiss. Achten Sie darauf, sich nicht an den heissen Innenflächen, an der Gerätetür oder am Geschirr zu verbrennen, wenn Sie die Speisen herausnehmen. Verwenden Sie dazu Topflappen bzw. Ofenhandschuhe.

Gebrauch

- Der Mikrowellenherd ist ausschliesslich für den privaten Gebrauch bestimmt. Jeglicher Missbrauch des Gerätes ist wegen der damit verbundenen Gefahren strengstens verboten!
- Verwenden Sie das Gerät nur gemäss der in dieser Bedienungsanleitung enthaltenen Vorschriften zum Auftauen, Erhitzen oder Kochen von Lebensmitteln.



Sicherheitshinweise

- Wird das Gerät zweckentfremdet oder falsch bedient, kann keine Haftung für eventuelle Schäden übernommen werden.
- Wird das Gerät für gewerbliche Zwecke eingesetzt, erlischt jeder Garantieanspruch.
- Verwenden Sie nur das Originalzubehör und Zubehör, das ausdrücklich vom Hersteller empfohlen wird. Die Verwendung von falschem Zubehör kann zur Beschädigung des Gerätes führen.
- Bitte achten Sie darauf, dass das Gerät niemals mit Wasser in Kontakt kommen darf.
- Wartung und Reparaturen nur von Ihrem FUST-Reparaturdienst durchführen lassen. Für Reparaturen dürfen nur Original-Ersatzteile benutzt werden, anderenfalls könnte Ihr Gerät beschädigt oder Sie selbst verletzt werden. Dies gilt besonders bei Mikrowellenherden, da zur Reparatur der eingebaute Schutz vor den Mikrowellen entfernt werden muss und

Sie sonst den Mikrowellen ausgesetzt sind. Benachrichtigen Sie deshalb auch den FUST-Reparaturdienst, wenn das Ofenlicht ausgewechselt werden muss.

- Gerät nie mit einer Zeitschaltuhr oder Fernbedienung in Betrieb nehmen.

Benutzer

Das Gerät darf nur von Personen bedient werden, die mit dem Inhalt dieser Gebrauchsanweisung vertraut sind. Personen unter Alkohol- oder Medikamenteneinfluss sind nur unter Aufsicht befugt, den Mikrowellenherd zu benutzen.

- **Dieses Gerät kann von Kindern ab 8 Jahren und darüber und von Personen mit verringerten physischen, sensorischen oder mentalen Fähigkeiten oder Mangel an Erfahrung und/oder Wissen benutzt werden, wenn sie beaufsichtigt werden oder bezüglich des sicheren Gebrauchs des Geräts unterwiesen wurden und die daraus resultierenden Gefahren verstanden haben. Kinder dürfen nicht mit dem Gerät spielen.**



Sicherheitshinweise

- **Reinigung und die Benutzer-Wartung dürfen nicht durch Kinder vorgenommen werden, es sei denn, sie sind 8 Jahre oder älter und werden beaufsichtigt.**

- Im Kombibetrieb oder Grill- bzw. Konvektionsbetrieb wird das Ofen-Innere heiss. Deshalb müssen Kinder, wenn sie das Gerät mit diesen Funktionen benutzen, immer von einem Erwachsenen beaufsichtigt werden.

- Das Gerät und dessen Anschlussleitung sind von Kindern jünger als 8 Jahren fernzuhalten.

Schutz für Kinder

Elektrische Geräte sind kein Spielzeug für Kinder. Kinder müssen beaufsichtigt werden, damit sie nicht mit dem Gerät spielen.

- Kinder dürfen nicht mit den Klebebändern und Verpackungsmaterialien des Gerätes spielen, da Lebensgefahr durch Ersticken droht.

Stromschlag (X)

Achten Sie darauf, dass Sie die unter Spannung stehenden Teile nie berühren. Ein elektrischer Schlag kann zu schweren Verletzungen oder sogar zum Tod führen. Bitte beachten Sie die nachfolgenden Vorschriften!

- **Prüfen Sie Ihren Mikrowellenherd vor jedem Gebrauch. Um einen Stromschlag zu vermeiden, verwenden Sie das Gerät nicht, wenn Kabel oder Netzstecker beschädigt sind oder das Gerät anderweitige Störungen aufweist, heruntergefallen oder beschädigt ist. Führen Sie Reparaturen niemals selbst durch sondern bringen Sie das Gerät zum nächsten FUST-Reparaturdienst, damit es überprüft und gegebenenfalls repariert werden kann.**

- Halten Sie das Gerät von Hitze, direkter Sonneneinstrahlung und scharfen Kanten fern. Benutzen Sie das Gerät nicht mit feuchten Händen. Bei feucht oder nass gewordenem Gerät oder Netzkabel, sofort mit Gummihandschuhen den





Sicherheitshinweise

Netzstecker ziehen. Nicht ins Wasser greifen.

- Tauchen Sie das Netzkabel, den Netzstecker oder das Gerät selbst niemals ins Wasser oder in andere Flüssigkeiten.
- **Gerät niemals auseinanderbauen oder innenliegende Bauteile berühren. Lebensgefahr!**

Netzkabel (I, V, VI, VII)

- Im Falle eines beschädigten Netzkabels muss dieses durch den FUST-Reparaturdienst ersetzt werden, da dazu Spezialwerkzeug erforderlich ist. Klemmen Sie das Netzkabel nicht ein und schützen Sie es vor heißen Gegenständen.
- Ziehen Sie den Stecker niemals am Netzkabel oder mit nassen Händen aus der Steckdose.
- Bitte prüfen Sie, dass das Netzkabel nicht von der Geräterückseite eingeklemmt und beschädigt wird.

- Eine Beschädigung des Netzkabels kann einen Kurzschluss, Feuer und/oder Stromschlag verursachen.
- Ziehen Sie nie den Netzstecker, um das Gerät auszuschalten, dadurch könnte es beschädigt werden. Schalten Sie das Gerät immer erst mit der Taste „Stop/Cancel“ (g) (2x drücken) aus.
- Keine schweren Gegenstände bzw. das Gerät selbst auf das Netzkabel stellen. Kurzschluss- und Brandgefahr!
- Verlegen Sie das Netzkabel immer so, dass niemand darüber stolpern kann. Es könnten Verletzungen auftreten oder das Gerät könnte beschädigt werden.
- Lassen Sie das Netzkabel nicht herunterhängen, damit niemand das Gerät herunterziehen oder sich daran verletzen kann.
- Das Netzkabel darf nicht mit den heißen Geräteteilen in Berührung kommen.



Sicherheitshinweise

Brand- und Verletzungsgefahr (II)

VORSICHT: Wenn Lebensmittel zu lange oder mit einer zu hohen Mikrowellen- oder Grilleistung gegart werden, können sie sich entzünden oder starken Rauch entwickeln. Kontrollieren Sie die Geräteeinstellungen sorgfältig.

Wir empfehlen Kochprozesse immer persönlich zu überwachen.

- Stellen Sie keine brennbaren Materialien wie Papier, Holz oder Kunststoff in den Garraum (C).
- Stellen Sie keine korrosiven oder andere Chemikalien oder Behälter mit Gasen in den Mikrowellenherd.
- Stellen Sie keine verschlossenen Gefässe oder Packungen in das Gerät, sie könnten explodieren. Auch Produkte mit dichten Hüllen wie Eier oder Würste explodieren.
- Entfernen Sie Plastik- und Drahtteile der Verpackungen. Geschirr mit Metallgriffen oder anderen Metallelemen-

ten niemals in die Mikrowelle stellen! Gefahr von Stromschlag!

- Lesen Sie vor Inbetriebnahme unbedingt die Hinweise zu „Mikrowellengeeignetes Geschirr“ und „Sicheres Kochen mit Mikrowellen“ auf S.16/18.
- Sollte sich etwas im Garraum entzünden, schalten Sie das Gerät mit der „Stop/Cancel“-Taste (g) aus (2x drücken) und ziehen Sie den Netzstecker aus der Steckdose.
- Verwenden Sie dieses Gerät ausschliesslich für die Zubereitung von Speisen und nicht zum Trocknen von Tieren oder Gegenständen, zum Sterilisieren oder zur Aufbewahrung von Kochbüchern, etc.
- Stellen Sie nichts in den Garraum, das die Seitenwände oder die Türe des Garraums berührt. Es könnten sich Funken bilden und es besteht Brandgefahr.
- Erwärmen Sie keine alkoholischen Getränke, sie könnten sich entzünden.



Sicherheitshinweise

- Der Mikrowellenherd eignet sich nicht zum Frittieren. Das heiße Öl kann den Herd beschädigen und zu Verbrennungen führen!
- Wenn im Garraum Feuer entstehen sollte oder Rauch aus dem Gerät entweicht, halten Sie die Gerätetür geschlossen, damit das Feuer erstickt wird. Schalten Sie das Gerät aus, ziehen Sie den Netzstecker oder drehen Sie die Sicherung im Schaltkasten heraus.

WARNUNG: Das Geräteinnere und die äusseren zugänglichen Geräteteile werden während des Betriebs heiss! Berühren Sie das Gerät während des Betriebs nicht. Kinder unter 8 Jahren müssen permanent beaufsichtigt werden, damit sie nicht in die Nähe des Geräts kommen.

- Entnehmen Sie die heissen Speisen und das Geschirr mit Ofenhandschuhen. Achten Sie auf den Dampf, der entweichen kann, wenn Sie einen Deckel hochheben.
- Die Geräterückseite muss an der Wand stehen. Beach-

ten Sie bitte die Hinweise unter „Standort“.

- Betreiben Sie das Gerät nicht in einem Küchenschrank.
- Um die Verletzungsgefahr zu vermindern, stützen Sie sich nie auf die geöffnete Gerätetür.

Stromanschluss (I, X)

⚡ Ein nicht ordnungsgemäßer Umgang mit Strom kann tödliche Folgen haben.

- Schliessen Sie den Mikrowellenherd nur an eine Steckdose mit Wechselstrom mit einer Spannung von 230-240V~50Hz an. Als Mindestabsicherung der Steckdose gilt 10 Ampère (siehe auch Angaben auf dem Typenschild).
- Schliessen Sie das Gerät niemals an einen Mehrfachstecker an oder an eine Steckdose, an der auch noch andere Geräte angeschlossen sind.
- Den Netzstecker niemals in eine lockere oder beschädigte Steckdose stecken. Stromschlag- und Brandgefahr!

Sicherheitshinweise

- Verwenden Sie niemals ein defektes Netzkabel. Im Falle einer Beschädigung kontaktieren Sie bitte den FUST-Reparaturdienst.
- Ein Verlängerungskabel sollten Sie nur verwenden, wenn sich dieses in einwandfreiem Zustand befindet.
- Vor dem Reinigen und Aufbewahren immer Gerät ausschalten und vom Netz trennen.
- Als zusätzlichen Schutz empfehlen wir die Installation eines Fehlerstrom-Schutzschalters (max. 30mA). Ihr Elektroinstallateur berät Sie gerne.

Standort (II, III, VIII, IX)

- Benutzen Sie den Mikrowellenherd nur im Trockenen auf einer ebenen, stabilen Auflagefläche welche das Gewicht gut trägt, ausser Reichweite von Kindern.
- Das Gerät ist kein Einbaugerät und muss frei stehen.
- Das Gerät muss in mindestens 85 cm Höhe (Entfernung zum Boden) mit der Rückseite an eine Wand gestellt werden.

Über dem Gerät müssen mindestens 20 cm freibleiben, zur Rückwand 10 cm und links und rechts vom Mikrowellenofen muss ein Abstand von mindestens 5 cm zu den umgebenden Wänden / Gegenständen eingehalten werden, um eine gute Luftzirkulation zu gewährleisten. Eine Seite muss offen sein. Stellen Sie das Gerät deshalb nicht in einen Küchenschrank.

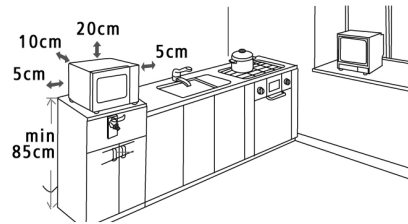

- Geräteöffnungen niemals abdecken.
- Das Gerät darf nicht auf einem Kochfeld oder einem anderen Gerät, das heiss werden kann, stehen.
- Platzieren Sie das Gerät nicht an Stellen, die Hitze, hoher Feuchtigkeit oder Dampf ausgesetzt sind und nicht nahe brennbarer Materialien.



Sicherheitshinweise

- Beachten Sie, dass die zugänglichen Geräteteile wie Gerätetür und Geräteäusseres während des Betriebs heiss werden können.
- Um Störungen zu vermeiden, stellen Sie den Mikrowellenherd nicht in der Nähe von Fernsehern, Radios oder Antennen auf.
- Lassen Sie das Netzkabel nicht herunterhängen, damit niemand das Gerät herunterziehen oder sich daran verletzen kann.
- Benutzen Sie das Gerät nicht im Freien und halten Sie es von Feuchtigkeit, Hitze und offenen Flammen fern.
- Benutzen Sie das Gerät nicht in der Nähe von Wasser (z.B. Badewanne, Schwimmbecken etc.) und setzen Sie es weder Regen noch anderer Feuchtigkeit aus.
- Nichts auf das Gerät stellen.
- Die Funktionstasten oder Geräteteile (inkl. Netzkabel und Stecker) sollten niemals mit Wasser, Flüssigkeiten

oder Dampf in Berührung kommen.

- Die Standfüsse dürfen nicht entfernt werden, ebenso wenig wie die Abstandshalter hinten oder seitlich am Gerät, da sie den nötigen Mindestabstand sicherstellen.

Schutz- und Vorsichtsmassnahmen

- Versuchen Sie nicht, den Mikrowellenherd in Betrieb zu nehmen, solange die Türe geöffnet ist. Es ist besonders wichtig, die Sicherheitsverriegelung der Türe (**A**) nicht zu beschädigen oder überwinden, andernfalls könnten Sie wegen der ausserordentlich hohen Energie der Mikrowellen zu Schaden kommen.
- Stellen Sie nur Speisen und Gefässe in den Garraum (**C**), die die Seitenwände des Garraumes oder die Türe nicht berühren.
- Stellen Sie nichts zwischen die Ofenfront und die Türe.
- Achten Sie auch darauf, dass sich keine Speisereste oder Rückstände von Reinigungsmitteln auf den Schliessflächen ansammeln.



Sicherheitshinweise

- Stellen Sie keine metallischen Gegenstände in den Garraum, das Gerät könnte beschädigt werden. Achten Sie auch darauf, dass Sie kein Geschirr mit Metallverschlüssen oder -verzierungen verwenden und keine Teller mit Gold- oder Silberrand.
- Benutzen Sie das Gerät nicht mit einem leeren Garraum, der Mikrowellenherd könnte sich überbelasten und beschädigt werden.
- Bei falscher Programmierung (zu lange Zeit oder zu hohe Temperaturen) können Lebensmittel verschmoren und dadurch starken Rauch verursachen.
- **Das Gerät darf niemals selbst auseinanderggebaut oder repariert werden, die hohe Energie der Mikrowellen könnte Ihnen Schaden zufügen. Niemals Gehäuseteile entfernen!**
- Sollte die Gerätetür oder deren Dichtungen beschädigt sein, Gerät nicht mehr benutzen, sondern Gerät zum nächsten FUST-Reparaturdienst bringen.
- Bauen Sie niemals das Gerät auseinander und berühren Sie niemals innenliegende Bauteile des Geräts. Lebensgefahr!
- Der Ofen sollte regelmäßig gereinigt werden, da Speiserückstände die Oberfläche des Geräts angreifen und damit dessen Lebensdauer verkürzen bzw. zu gefährlichen Situationen führen können.
- Die Geräteoberfläche könnte bei Gebrauch heiss werden. Verletzen Sie sich nicht! Das Netzkabel sollte das Gerät nicht berühren. Gerät oder Luftöffnungen nicht bedecken!



Mikrowellengeeignetes Geschirr

Mikrowellengeeignetes Geschirr

• **Das Geschirr, in dem sich die Speisen befinden, muss für Mikrowellen geeignet sein. Achten Sie bitte auf eine entsprechende Kennzeichnung auf dem Geschirr (z.B. )! Es kann aus hitzebeständigem Glas, Keramik, Porzellan oder Kunststoff bestehen. Es wärmt sich nur durch die Wärme der Speisen auf. Beachten Sie, dass Metall die Mikrowellen reflektiert und nicht durchlässt. Deshalb die Speisen nie in Metallbehältern kochen.**

- Benutzen Sie keine Recycle-Papierprodukte, da diese kleinste Metallpartikel enthalten können, welche sich entzünden können.
- Vermeiden Sie Behälter mit geraden Wänden und engen Hälsen.
- Benutzen Sie eher rundes, ovales Geschirr und kein eckiges Geschirr, da Speisen in den Ecken überkochen können.
- Stellen Sie keine brennbaren Materialien wie Papier,

Holz oder Kunststoff in den Garraum (C).

- Stellen Sie keine verschlossenen Gefäße oder Packungen in das Gerät, sie könnten explodieren.
- Entfernen Sie Plastik- und Drahtteile der Verpackungen.
- Geschirr mit Metallgriffen oder anderen Metallelementen niemals in die Mikrowelle stellen! Gefahr von Stromschlag!
- **Benutzen Sie kein Geschirr, das Gold- oder Silberverzierungen hat, da auch wenig Metall zu Funkenbildung führen und das Gerät beschädigen kann.**
- **Metallene Gefäße und Besteck dürfen nicht in den Garraum gestellt werden, Gefahr von Funkenbildung!**
- **Wenn Sie nicht sicher sind, ob ein Geschirr (ohne Metall) mikrowellengeeignet ist, führen Sie folgenden Test durch:**
 1. Stellen Sie ein mikrowellengeeignetes Gefäß, gefüllt mit ca. 250ml Wasser, zusammen mit dem zu testenden Gefäß (ohne Wasser) in den Mikrowellenherd.

Sicheres Kochen mit Mikrowellen

2. Stellen Sie den Mikrowellenherd auf 100% Leistung und geben Sie eine Zeit von 1 Minute ein. **Achtung:** Die Kochzeit soll 1 Minute nicht überschreiten.

3. Sollte danach das zu testende, leere Gefäss warm geworden sein, ist es nicht für den Gebrauch in der Mikrowelle geeignet.

Sicheres Kochen mit Mikrowellen

- Mikrowellen sind hochfrequente, elektromagnetische Wellen, die die Moleküle in den Speisen zum Schwingen bringen. Durch die Schwingung entsteht Reibungswärme, welche die Speisen auftauen und kochen kann. Deshalb erwärmen sich die Speisen weiter, auch nachdem sie dem Mikrowellenherd entnommen wurden.

Lassen Sie die Speisen noch kurze Zeit stehen und rühren Sie sie nochmals um. Überprüfen Sie immer die Temperatur der Speisen, bevor Sie sie servieren, besonders bei Babynahrung.

- Speisen und Zubehör nur dann in das Mikrowellengerät stellen, wenn diese nicht mit den Innenwänden oder der Garraumdecke in Berührung kommen.

- Kochen Sie niemals Speisen in geschlossenen Gefässen oder in einer Schale oder Haut, sie können explodieren. Kochen Sie deshalb keine Eier mit Schale im Mikrowellenherd. Stechen Sie die Schale und Haut von Kartoffeln, Würsten, etc. ein, damit der Dampf entweichen kann.

- Durch Rühren und Wenden kann eine gleichmässige Wärmeverteilung, besonders bei kurzen Garzeiten, erreicht werden.

- Je grösser die Portionen, die Sie zubereiten wollen, desto länger sind die Garzeiten.

- Je gleichmässiger die Speisestücke sind, umso gleichmässiger werden sie gegart. Dünnere oder exponiertere Speiseteile können mit dünnen Streifen Alufolie



Sicheres Kochen mit Mikrowellen

umwickelt werden, damit sie nicht zu lange gekocht werden. Achtung: Nur dünne Streifen Alufolie verwenden und einen Mindestabstand von 3 cm zu den Garraum-Innenwänden unbedingt einhalten!

- Das Gerät erst einschalten, wenn der Drehteller sich stets ungehindert drehen kann.
- Gerät niemals ohne Drehteller in Betrieb nehmen!
- Je kühler die Anfangstemperatur der Speisen, die Sie im Mikrowellenherd garen, umso länger ist die Garzeit. Speisen, die Raumtemperatur haben, sind schneller gar als Speisen, die direkt dem Kühlschrank entnommen wurden.
- Ordnen Sie Speisen, die aus mehreren Stücken bestehen, wie beispielsweise Kartoffeln, ringförmig an, so werden sie gleichmässig gegart.
- Speisen mit unregelmässigen Formen, wie Pouletflügel, sollten so angeordnet werden, dass die dünneren und kleineren Teile in der Mitte

des Drehtellers liegen, dort werden sie am wenigsten gegart.

- Poulet oder Hamburger sollten während des Kochvorgangs einmal gewendet und umplatziert werden (von innen nach aussen und umgekehrt).
- Beachten Sie die angegebenen Kochzeiten und überwachen Sie stets den Kochprozess. Lebensmittel können verbrennen oder starken Rauch entwickeln, wenn sie zu lange oder mit zu hoher Leistung gekocht werden.
- Decken Sie die Speisen mit einem mikrowellen-geeigneten Deckel ab, dadurch verkürzt sich die Garzeit, die Speisen trocknen weniger aus und eventuelle Spritzer verunreinigen nicht den Garraum. Nicht abgedeckt werden Speisen mit Kruste wie z.B. Paniertes, da die Kruste sonst weich wird.



Flüssigkeiten

Vorsicht:

Im Kombibetrieb mit Grill niemals die Speisen mit einer Cloche oder einem Deckel abdecken.

- **Zur Entnahme der heißen Teile Ofenhandschuhe verwenden.**

Flüssigkeiten

- Flüssigkeiten können ohne vorherige Anzeichen heftig überkochen, wenn sie über ihren Siedepunkt hinaus erhitzt werden. Meiden Sie deshalb geradwandige Gefäße mit engem Hals und rühren Sie Flüssigkeiten nach der halben Kochzeit um.
- Lassen Sie Flüssigkeiten nach dem Kochen kurze Zeit stehen und rühren Sie sie dann nochmal um. Überprüfen Sie immer die Temperatur der Speisen, bevor Sie sie servieren.



Vor der Inbetriebnahme / Zubehör

Vor der Inbetriebnahme

- Nehmen Sie den Mikrowellenherd aus der Verpackung und entfernen Sie alle Verpackungsmaterialien. Achten Sie darauf, dass mit diesen keine Kinder spielen, vor allem nicht mit Plastiktüten (Erstickungsgefahr).
- Entfernen Sie den Plastikfilm, der die Oberfläche des Gerätes bedeckt.
- Die leicht bräunliche Abdeckung im Garraum nicht entfernen! Sie dient als Schutz des Magnetrons.
- Überprüfen Sie den Mikrowellenherd auf eventuelle Schäden. Nehmen Sie den Mikrowellenherd nicht in Betrieb, wenn er beschädigt ist.

Es ist besonders wichtig:

- **dass die Türe des Mikrowellenherdes einwandfrei schliesst und nicht verbogen ist,**
- **dass die Scharniere und Verschlüsse nicht gebrochen oder lose sind,**
- **und dass die Türdichtungen und die Dichtungen am Gerät unbeschädigt sind.**

Im Falle einer Beschädigung kontaktieren Sie bitte die nächste FUST-Filiale oder rufen Sie die FUST Servicenummer an: 0848 559111.

Zubehör

• Drehbarer Untersatz (E)

Der drehbare Untersatz befindet sich in der Mitte des Garraumes (C) und sollte ausschliesslich für die Reinigung entnommen werden. Der Antrieb muss immer eingerastet in der Aussparung in der Mitte des Garraumbodens platziert sein, damit sich der Untersatz drehen kann.

Achten Sie darauf, den Mikrowellenherd nicht ohne drehbaren Untersatz zu benutzen, und dass der Untersatz-Antrieb korrekt eingerastet ist, andernfalls könnten Funken entstehen.

• Drehteller (F)

Der Drehteller passt auf den drehbaren Untersatz (E) (rastet ein) und muss sich während des Kochvorganges immer im Garraum (C) befinden. Der Drehteller kann zum Servieren der Speisen und zur Reinigung entnommen werden.

Achten Sie darauf, den Mikrowellenherd nicht ohne Drehteller zu benutzen und dass er korrekt auf dem drehbaren Untersatz sitzt.

Bei Verlust oder Bruch des Drehtellers wenden Sie sich bitte an Ihre nächste FUST-Filiale.

• Grillrost (G oder H)

Zum Grillieren der Speisen stellen Sie den Grillrost auf den Drehteller (F) und legen Sie die Speisen auf den Grillrost. Den Grillrost können Sie beim Grillieren und im Kombibetrieb mit Grill verwenden, so werden die Speisen von allen Seiten knusprig gebräunt.



Übersicht / Gerätebeschreibung

Deutsch



Übersicht der Geräteteile

- A** Sicherheitsverriegelung der Tür
- B** Sichtfenster mit speziellem Mikrowellenschutz
- C** Garraum
- D** Bedienfeld
- E** Drehbarer Untersatz mit Antrieb
- F** Drehteller aus Glas
- G** Grillrost hoch
- H** Grillrost nieder
- I** Grill-Heizschlange
- J** Mikrowellenleiter (nicht die Mikaplatte entfernen, welche den Wellenleiter abdeckt)

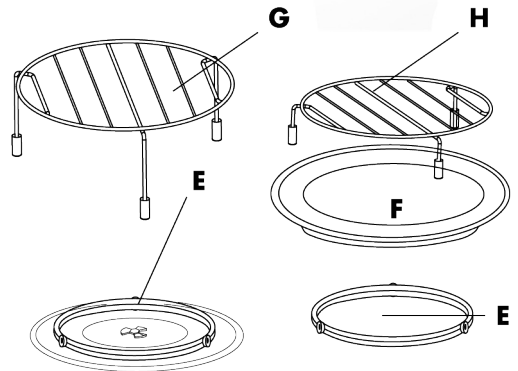



Gerätebeschreibung

Übersicht des Bedienfeldes

- a Display**
- b Taste „Power Level“**
Zum Einstellen der Mikrowellenleistung.
- c Taste „Clock/Weight“**
Durch Drücken kann entweder das Lebensmittel-Gewicht eingestellt werden (für die Automatik-Programme) oder die Uhrzeit.
- d Taste „Grill/Micro+Grill“**
Durch Drücken kann die Grillfunktion oder eine Kombi-Einstellung „Mikrowellenbetrieb und Grill“ gewählt werden.
- e Taste „Convection“**
Zum Einstellen des Heissluftbetriebs bzw. der Temperatur im Heissluftbetrieb (110° – 180°C).
- f Taste „Micro+Convection“**
Durch Drücken kann eines der vier Kombiprogramme „Mikrowellen- und Konvektionsbetrieb“ ausgewählt werden.
- g Taste „Stop/Cancel“**
Durch Drücken stoppen Sie entweder das laufende Kochprogramm oder löschen alle zuvor getätigten Einstellungen.
- h Regler „Menu/Time“**
Zum Einstellen der Kochzeit (Time) oder Automatik-Kochprogramme (Menu).
- i Taste „Start/Quick Start“ im Regler**
Durch Drücken der Taste starten Sie entweder das Kochprogramm, das Sie eingegeben haben oder, wenn Sie nichts eingegeben haben, aktivieren Sie den Schnellstart (100% Mikrowellenleistung, bis max. 10 Minuten)

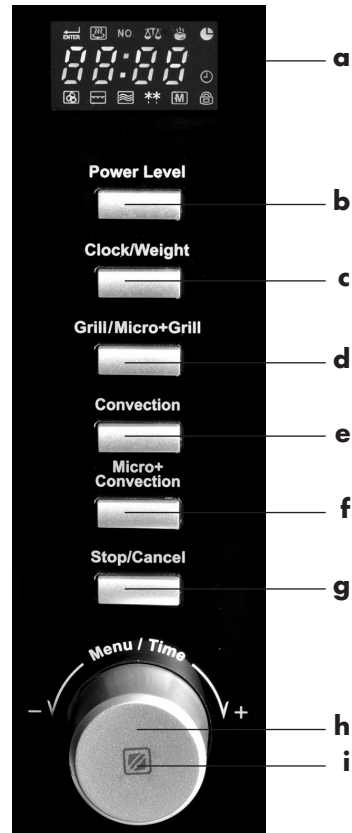

Mögliche Zeit-Intervalle

Die Zeit können Sie in folgenden Intervallen bestimmen:

- 0 – 5 Minuten:**
10-Sekunden-Intervalle
- 5 – 10 Minuten:**
30-Sekunden-Intervalle
- 10 – 30 Minuten:**
1-Minuten-Intervalle
- 30 – 95 Minuten:**
5-Minuten-Intervalle

Inbetriebnahme

⚡ Ein Stromschlag kann tödlich sein. Befolgen Sie bitte die Sicherheitsvorschriften.

Hinweis:

Im Standby-Modus können Sie das akustische Signal, das bei jeder Bedienung der Tasten ertönt, aus- oder einschalten.

- a) Drücken Sie die Taste „Power Level“ für 3 Sekunden, ist das akustische Signal ausgeschaltet.
- b) Drücken Sie die Taste „Power Level“ erneut 3 Sekunden, ist das akustische Signal wieder eingeschaltet.

Stopp- und Lösch taste „Stop/Cancel“

- Durch ein einmaliges Drücken der „Stop/Cancel“ (g) Taste können Sie das Gerät stoppen.
- Drücken Sie daraufhin wieder die „Start/Quick Start“ (i) Taste, startet das Gerät wieder mit der letzten Einstellung.
- Drücken Sie die Taste „Stop/Cancel“ (g) zweimal, sind alle zuvor getätigten Einstellungen gelöscht.

Kindersicherung

- Dieses Gerät ist mit einer Kindersicherung ausgestattet, mit der Sie das Gerät ausser Betrieb setzen können, damit Kinder sich nicht am Gerät oder dessen heissem Inhalt verletzen können, während es am Stromnetz angeschlossen ist.

- Aktivieren der Kindersicherung: Im Standby-Modus schaltet sich das Gerät innerhalb einer Minute automatisch in den Kindersicherungs-Modus.

Im Kindersicherungs-Modus kann das Gerät nicht bedient werden.

- Deaktivieren der Kindersicherung: Wenn Sie die Ofentür öffnen und wieder schliessen, erlischt der Kindersicherungs-Modus, das Gerät kann bedient werden.

1. Einstellen der Uhr

Hinweis:

Die Uhr muss immer neu eingestellt werden, wenn das Gerät eingesteckt wird.

- Drücken Sie im Standby-Modus die Taste „Clock/Weight“ (c) einmal, „Hr 24“ erscheint im Display, durch nochmaliges Drücken „Hr 12“. Sie können die Uhrzeit von 0-12 oder von 0-24 einstellen.
- Drehen Sie den Regler (h) um die aktuelle Stundenzeit (0-23) einzugeben.
- Drücken Sie wieder die Taste „Clock/Weight“ (c), die Minuten-Anzeige blinkt nun, jetzt können Sie die aktuellen Minuten durch den Regler (h) einstellen (0-59).
- Drücken Sie nochmals die Taste „Clock/Weight“ (c), die Uhrzeiteingabe ist damit abgeschlossen, „:“ blinkt.



Kochen im Mikrowellenbetrieb

Hinweis:

Wenn Sie während des Kochens die Taste „Clock/Weight“ (c) drücken, erscheint die aktuelle Zeit.

2. Schnellstart-Funktion für Mikrowellenbetrieb

Für eine kurze Kochdauer im Mikrowellenbetrieb, können Sie auch die Schnellstart-Funktion benutzen, dann arbeitet das Gerät bei 100% Mikrowellen-Leistung.

- Wenn der Mikrowellenofen im Stand-by-Modus ist und Sie die Taste „Start/Quick Start“ (i) drücken, dann wird sofort mit 100% Mikrowellen-Leistung 30 Sekunden lang gekocht. Durch jedes Drücken der Taste wird die Kochzeit um 30 Sekunden verlängert. Die Maximal-Zeit beträgt 10 Minuten.
- Die Schnellstart-Funktion ist vor allem für Speisen mit hohem Wassergehalt wie klare Suppen, Kaffee, Tee etc. geeignet.
- Das Gerät schaltet sich automatisch aus, wenn die eingestellte Garzeit abgelaufen ist und vier Pieptöne ertönen. Das Display zeigt „End“ an.

3. Kochen im Mikrowellenbetrieb

- Öffnen Sie die Gerätetür.
- Legen Sie die Speisen in ein geeignetes Geschirr (siehe „Geschirr“) und stellen Sie dieses auf den Drehteller (F). Decken Sie die Speisen wenn nötig mit einem mikrowellengeeigneten Deckel ab. Beachten Sie, dass eventuell Dampf entweichen kann.

1. Drücken Sie die Taste „Power Level“ (b) einmal, dann erscheint „P-HI“ im Display, für 100% Mikrowellenleistung.

2. Drücken Sie einige Male die Taste „Power Level“ (b), bis Sie die für Ihr Kochgut richtige Prozentzahl an Mikrowellenleistung auf dem Display sehen.

3. Drehen Sie den Regler (h), um die richtige Kochzeit einzustellen (00:10 - 95:00).

4. Drücken Sie zum Start die Taste „Start/Quick Start“(i).

Beispiel: Wenn Sie mit 80% Mikrowellen-Energie 20 Minuten kochen wollen, programmieren Sie den Ofen wie folgt:

1. Drücken Sie einmal „Power Level“ (b), das Display zeigt „P-HI“.

2. Drücken Sie noch zweimal „Power Level“ (b), dann zeigt Ihnen das Display „P-80“, und Sie haben 80% Mikrowellenleistung.

3. Drehen Sie den Regler (h) um die Kochzeit einzugeben, bis das Display „20:00“ anzeigt.
(Maximal: 95 Minuten)

Kochen im Mikrowellenbetrieb

4. Drücken Sie die Taste „Start/Quick Start“ **(i)** um den Kochprozess zu starten.

Wenn Sie diese Taste nicht innerhalb 30 Sekunden nach der Programmierung drücken, wird Ihre Eingabe gelöscht.

Drücken	im Display leuchtet	Wattleistung	Mikrowellenleistung
1x	P-HI	1200W	100%
2x	P-90	1080W	90%
3x	P-80	960W	80%
4x	P-70	840W	70%
5x	P-60	720W	60%
6x	P-50	600W	50%
7x	P-40	480W	40%
8x	P-30	360W	30%
9x	P-20	240W	20%
10x	P-10	120W	10%
11x	P-00	0W	0%

- Der Mikrowellenherd ist nun eingeschaltet, das Licht im Garraum geht an und der Drehteller beginnt sich zu drehen.
- Das Gerät schaltet sich automatisch aus, wenn die eingestellte Garzeit abgelaufen ist und vier Pieptöne ertönen. Das Display zeigt „End“ an.
- Lassen Sie die Speisen nach dem Garen noch ein wenig ruhen.

- Sie können den Garvorgang jederzeit unterbrechen, indem Sie die „Stop/Cancel“-Taste **(g)** einmal drücken, das Gerät piept und das Gerät kann nun geöffnet werden.

- Der Garvorgang wird wieder aufgenommen, wenn die Gerätetüre geschlossen ist und Sie die „Start/Quick Start“-Taste **(i)** drücken.

- Beim Öffnen der Gerätetür wird der Kochvorgang automatisch unterbrochen, nur die Lüftung bleibt eingeschaltet. Um den Kochvorgang wieder aufzunehmen, schliessen Sie die Gerätetür und drücken Sie die „Start/Quick Start“-Taste **(i)**.

- Um den Kochvorgang ganz abzubrechen, drücken Sie die „Stop/Cancel“-Taste **(g)** zweimal.

Generell gilt:

- Wenn Sie den Regler das erste Mal bedienen, hören Sie einen Signalton (sofern Sie ihn nicht ausgeschaltet haben).
- Jedes Drücken einer Taste wird von einem Signalton begleitet. Hören Sie diesen nicht, hat das Gerät die Eingabe nicht angenommen.



Grillbetrieb

4. Grillbetrieb

Grillen eignet sich für dünne Steaks, Koteletts, Würstchen, Hühnerfilets oder für Sandwiches und Gratins.

Mit der Grillfunktion können Sie z.B. auch die Speisen nach dem Kochen bräunen und ihnen eine knusprige Kruste geben. **Entfernen Sie im Grillbetrieb immer den Deckel/die Cloche von den Speisen. Legen Sie die Speisen immer auf den Grillrost (G/H), so werden sie auch von unten knusprig und näher zum Grill gehoben.**

1. Prüfen Sie, dass keine Einstellung eingegeben ist.

2. Drücken Sie einmal die Taste „Grill/Micro+Grill“ (**d**), „GrI“ erscheint im Display.

3. Drehen Sie den Regler (**h**) um die Grillzeit einzustellen (maximal: 95 Minuten).

4. Drücken Sie die Taste „Start/Quick Start“ (**i**) um den Grillprozess in Gang zu setzen.

- Das Licht im Garraum geht an, der Drehteller beginnt sich zu drehen, der Grill arbeitet.
- Nach Ablauf der eingestellten Grilldauer ertönen vier Pieptöne und das Gerät schaltet sich aus.

- Beachten Sie, dass das Innere des Gerätes beim Grillbetrieb heiss wird. Achten Sie darauf, sich nicht zu verbrennen.

- Heizen Sie das Gerät für den Grillbetrieb nicht vor, sonst werden die Speisen zu heiss gegrillt und können austrocknen.

- Verwenden Sie kein Plastik-Geschirr, denn es könnte schmelzen!

Hinweis:

Am Ende eines Programms leuchtet im Display „End“ auf. Solange „End“ leuchtet, reagieren die Funktionstasten nicht. Sie müssen erst die Ofentür öffnen und wieder schliessen, damit neue Funktionen eingegeben werden können.

Kombiniertes Kochen: Mikrowelle und Grill

5. Kombiniertes Kochen – Mikrowelle und Grill

Im Kombibetrieb mit der kombinierten Grill/Mikrowellenfunktion können kompakte Speisen schneller und gleichmäßiger gegart werden als im Mikrowellenbetrieb allein. Sie werden automatisch abwechselnd mit Mikrowellen gegart und im Grillbetrieb grilliert und erhalten so eine knusprige Kruste. Sie können zwischen zwei Einstellungen wählen.

Achtung:

Im Kombibetrieb mit Grill niemals die Speisen mit einer Cloche oder einem Deckel abdecken. Der Grillrost empfiehlt sich für den Kombibetrieb mit Grill, da die Speisen so höher liegen und auch unten knusprig werden.

Hinweis:

Die maximale Kochzeit beträgt 95 Minuten. Sie können das gewählte Programm einsehen, wenn Sie während des Kombibetriebs die Taste „Grill/Micro+Grill“ (d) drücken.

1. Drücken Sie die Taste „Grill/Micro+Grill“ (d) zweimal, im Display erscheint „Co-1“.
2. Mit dem Regler (h) bestimmen Sie nun die Kochzeit (maximal 95 Minuten).
3. Drücken Sie die Taste „Start/Quick Start“ (i) um den Kochprozess zu starten.

Sie können zwischen 2 Kombinationen wählen:

Funktion	Drücken auf „Grill/Micro+Grill“	Auf dem Display erscheint	Zeit, in der mit Mikrowelle gekocht wird	Zeit, in der mit dem Grill gegrillt wird	Ideal für
Kombination 1	2x	Co-1	30%	70%	Fisch Gratin
Kombination 2	3x	Co-2	55%	45%	Pudding Omelett Ofenkartoffel Geflügel



Konvektionsbetrieb

- Das Licht im Garraum geht an und der Drehteller beginnt sich zu drehen.
- Nach Ablauf der eingestellten Kochdauer ertönen vier Pieptöne und das Gerät schaltet sich aus.
- Beachten Sie, dass das Innere des Gerätes beim Kombibetrieb heiss wird. Verbrennen Sie sich nicht!
- Bereiten Sie mit der Kombi-Funktion Kartoffelgratin, Schweinebraten, Koteletts, Forellen, Poulet etc. zu. Die Kochdauer variiert nach Menge und Zubereitungsart, entnehmen Sie die genauen Kochzeiten direkt den Rezepten.
- Verwenden Sie im Kombibetrieb mit Grill keinen Deckel (Cloche) und kein Plastik-Geschirr, da letzteres schmelzen kann.

6. Konvektionsbetrieb (Heissluft-Backofenbetrieb) ohne Vorheizphase

Im Konvektionsbetrieb wird mit heisser Umluft im Garraum gebraten oder gebacken. Sie können zwischen 8 Temperaturstufen (110°C bis 180°C) wählen und eine Maximal-Zeit von 95 Minuten einstellen.

1. Drücken Sie die Taste „Convection“ (e) so oft wie nötig, um eine Temperatur zwischen 110°C und 180°C einzustellen.
2. Stellen Sie anhand des Reglers (h) die richtige Back-/Kochzeit ein (maximal 95 min / 1H:35).

3. Drücken Sie die Taste „Start/Quick Start“ (i) um den Back-/Kochprozess zu starten.

- Das Licht im Garraum geht an, der Drehteller beginnt sich zu drehen.
- Nach Ablauf der eingestellten Kochdauer ertönen vier Pieptöne und das Gerät schaltet sich aus.
- Beachten Sie, dass das Innere des Gerätes beim Konvektionsbetrieb heiss wird. Achten Sie darauf, sich nicht zu verbrennen.
- Verwenden Sie kein Plastik-Geschirr, denn es könnte schmelzen!

Hinweis:

Während des Konvektionsbetriebs können Sie jederzeit die eingestellte Temperatur prüfen, indem Sie die Taste „Convection“ (e) drücken.

7. Konvektionsbetrieb (Heissluft-Backofenbetrieb) mit Vorheizphase

Im Konvektionsbetrieb wird mit heisser Umluft im Garraum gebraten oder gebacken. Sie können zwischen 8 Temperaturstufen (110°C bis 180°C) wählen und eine Maximal-Zeit von 95 Minuten einstellen, zusätzlich können Sie den Ofen auch vorheizen.

1. Drücken Sie die Taste „Convection“ (e) so oft wie nötig, um eine Temperatur zwischen 110°C und 180°C einzustellen.

Kombiniertes Kochen: Mikrowelle und Konvektion

2. Wenn das Display die gewünschte Temperatur anzeigt, die Taste „Start/Quick Start“ (**i**) drücken um das Vorheizen zu starten, „30:00“ leuchtet auf. Wenn die gewünschte Temperatur erreicht ist (nach 30 Min.), ertönt ein akustisches Signal, Sie öffnen die Ofentür und stellen das Back-/Kochgut hinein. Danach schliessen Sie die Ofentür.

3. Drehen Sie den Regler (**h**) um die Kochzeit einzugeben (maximal 95 Minuten).

4. Drücken Sie die Taste „Start/Quick Start“ (**i**) um den Koch-/Backprozess zu starten.

- Das Licht im Garraum geht an, der Drehteller beginnt sich zu drehen.
- Nach Ablauf der eingestellten Kochdauer ertönen vier Pieptöne und das Gerät schaltet sich aus.
- Beachten Sie, dass das Innere des Gerätes beim Konvektionsbetrieb heiss wird. Achten Sie darauf, sich nicht zu verbrennen.
- Verwenden Sie kein Plastik-Geschirr, denn es könnte schmelzen.

8. Kombiniertes Kochen – Mikrowelle und Konvektion

Im Kombibetrieb mit der kombinierten Mikrowellen/Konvektionsfunktion können kompakte Speisen schneller und gleichmässiger gegart werden als im Mikrowellenbetrieb allein. Sie werden automatisch abwechselnd mit Mikrowelle und Heissluft gegart. Sie können zwischen 4 Programmen wählen und maximal 95 Minuten eingeben.

1. Drücken Sie die Taste „Micro+Convection“ (**f**) so oft wie nötig, um den gewünschten Kombibetrieb zu wählen (**siehe Tabelle unten**).

2. Mit dem Regler (**h**) bestimmen Sie nun die Kochzeit (maximal 95 Minuten).

3. Drücken Sie die Taste „Start/Quick Start“ (**i**) um den Kochprozess zu starten.

4 Kombinationen stehen zur Wahl:

Kombi-Programm mit Temperatur

180°C

170°C

140°C

110°C

- Das Licht im Garraum geht an und der Drehteller beginnt sich zu drehen.
- Nach Ablauf der eingestellten Kochdauer ertönen vier Pieptöne und das Gerät schaltet sich aus.
- Beachten Sie, dass das Innere des Gerätes beim Kombibetrieb heiss wird. Verbrennen Sie sich nicht!
- Verwenden Sie kein Plastik-Geschirr, denn es könnte schmelzen!

Hinweis:

Während des Kombibetriebs können Sie jederzeit die eingestellte Temperatur prüfen, indem Sie die Taste „Micro+Convection“ drücken.



Automatische Kochprogramme

9. Automatische Kochprogramme (Menu)

Dieses Gerät verfügt über ein Auftau- und acht Kochprogramme, die mit Standardwerten vorprogrammiert wurden, so dass es nicht nötig ist,

die Kochleistung und die Kochdauer einzustellen. Sie müssen nur das Lebensmittel anhand der Programme wählen und das Gewicht eingeben.

Hinweis: Alle Programme entnehmen Sie bitte dieser Tabelle.

Kochprogramme	Zur Zubereitung von	mögliche Gewichtswahl/Menge	Zeit in Minuten
1	Ofenkartoffeln	1/230g 2/460g 3/690g	5:00 8:00 12:00
2	Kaffee	1 Tasse/200g 2 Tassen/400g 3 Tassen/600g	1:30 2:40 3:50
3	Popcorn	99g	3:30
4	Automatisches Aufwärmen	200g/300g 400g/500g/600g 700g/800g	1:30/2:00 2:30/3:00/3:30 4:00/4:30
5	Nudeln (mit kochendem Wasser im Behälter)	100g 200g 300g	20:00 25:00 30:00
6	Pizza	150g 300g 450g	12:00 13:00 15:00
7	Poulet	800g 1000g 1200g 1400g	30:00 33:00 36:00 39:00
8	Kuchen	475g	45:00
9	Auftauen		Zeit einstellbar bis 45 Minuten

Automatische Kochprogramme

Hinweise:

- Wenn das Gewicht nicht eingegeben wurde, kann das automatische Kochprogramm nicht gestartet werden, weil dann die Kochzeit nicht bestimmt werden kann.
- Sollte das Kochergebnis nicht Ihren Vorstellungen entsprechen, können Sie nach Ablauf von Hand Mikrowellen-Leistung und Kochzeit eingeben und die Lebensmittel noch weiter kochen.

Beispiel: Sie wollen das automatische Kochprogramm aktivieren um ein 800g schweres Poulet zu kochen.

- 1.** Im Standby-Modus drehen Sie den Regler im Gegen-Uhrzeigersinn bis auf dem Display „7“ (Pouletprogramm) erscheint.
- 2.** Drücken Sie die Taste „Clock/Weight“ (c) um das Gewicht festzulegen, so oft, bis im Display die Zahl „800“ erscheint. Hinweis: Für jedes Programm gibt es Gewichtseinstellungen, suchen Sie diejenige, die Ihrem Lebensmittelgewicht am nächsten kommt.
- 3.** Drücken Sie die Taste „Start/Quick Start“ (i) um das Automatik-Programm zu starten.

4. Im Display erscheint die Kochzeit 30:00 Min, das Gerät beginnt zu arbeiten. Beim Programm 7 „Poulet“ ertönt nach der Hälfte der Zeit ein akustisches Signal, das Sie daran erinnern soll, das Poulet umzudrehen.

5. Nach dem Ende der Kochzeit piept Ihr Gerät vier mal und das Gerät schaltet sich aus.

Tipps zu den automatischen Kochprogrammen:

Zu Poulet (7): Prüfen Sie bitte vor dem Servieren, ob das Poulet wirklich gar ist. Evtl. sind bei dickeren Pouletstücken längere Kochzeiten nötig. Drehen Sie das Poulet nach der Hälfte der Zeit um.

Zu Nudeln (5): Nudeln in einen Glasbehälter mit genügend kochendem Wasser geben und in den Mikrowellenherd stellen.

Zu Kartoffeln (1): Waschen Sie die Kartoffel und schneiden Sie sie in gleichgrosse Stücke. Geben Sie sie in eine Schüssel und bedecken Sie sie. Befeuchten Sie die Kartoffeln etwas.



Auftau-Funktion / Mehr-Phasen-Kochprogramm

Auftau-Funktion

Sie können Ihre Speisen mit dem Automatik-Programm 9 und durch Einstellen der Auftau-Zeit auftauen lassen.

1. Drehen Sie den Regler (**h**) auf „9“, um die Auftau-Funktion einzustellen.
2. Drücken Sie einmal die Taste „Clock/Weight“ (**c**) um die Zeit mit dem Regler eingeben zu können.
3. Drehen Sie den Regler (**h**), um die Auftau-Zeit einzustellen (max. 45 Minuten).
4. Drücken Sie die Taste „Start/Quick Start“ (**i**) um die Auftau-Funktion zu starten.

Hinweis:

Während der Auftau-Zeit ertönt ein akustisches Signal um Sie daran zu erinnern, dass die Lebensmittel nun umgedreht/umgerührt werden sollen. Danach nochmals „Start/Quick Start“ (**i**) drücken, um die Auftau-Funktion fortzusetzen.

Tip: Wenn Sie das Auftaugut nicht sofort verwenden wollen ist es günstiger, die Speisen nicht im Mikrowellenherd ganz auftauen zu lassen, sondern sie zu entnehmen und im Kühlschrank ganz auftauen zu lassen.

10. Mehr-Phasen-Kochprogramm

Sie können bis zu 3 Phasen hintereinander programmieren, damit diese dann nacheinander in Funktion gesetzt werden. Nach jeder Phase ertönt ein akustisches Signal, danach beginnt automatisch sofort die nächste Phase.

Hinweis: Das Automatik-Programm kann im Mehr-Phasen-Kochprogramm nicht gewählt werden.

Beispiel: Wenn Sie Ihre Speise mit 80% Mikrowellen-Energie für 15 Minuten kochen und dann noch 20 Minuten im Konvektionsbetrieb bei 170°C braten wollen, programmieren Sie folgendermassen:

1. Drücken Sie dreimal die Taste „Power Level“ (**b**) bis „P-80“ im Display erscheint, für 80% Mikrowellenleistung.
2. Drehen Sie den Regler (**h**), bis 15.00 im Display erscheint, um 15 Minuten Kochzeit einzugeben.
3. Drücken Sie so oft wie nötig die Taste „Convection“ (**e**), um die Backofen-Temperatur im Konvektionsbetrieb mit 170°C einzustellen.
4. Drehen Sie den Regler (**h**), bis 20:00 im Display erscheint, um 20 Minuten Bratzeit einzugeben.
5. Drücken Sie die Taste „Start/Quick Start“ (**i**), um das Mehr-Phasen-Kochprogramm zu starten.

Reinigung / Probleme und mögliche Ursachen

Reinigung (III, IV, VII)

- Vor Beginn der Reinigung achten Sie bitte darauf, dass der Mikrowellenherd nicht ans Netz angeschlossen ist.
- Der Drehteller (F), der drehbare Untersatz (E) und die Grillroste (G/H) können zur Reinigung entnommen werden. Spülen Sie sie mit warmem Seifenwasser.
- Reinigen Sie den Garraum (C), die Gerätetür und die Türdichtungen regelmässig mit einem milden Reinigungsmittel und einem feuchten Tuch. Verwenden Sie keine Backofensprays, Scheuerlappen, Stahlwolle, scheuernden Reiniger, Azeton oder Alkohol!
- Reinigen Sie den Mikrowellenherd aussen mit einem feuchten Tuch, achten Sie darauf, dass keine Feuchtigkeit in die Ventilationsöffnungen gelangen kann. Auch das Bedienfeld darf nicht nass werden und nur mit einem leicht feuchten Tuch gereinigt werden.

Benutzen Sie auch niemals spitze oder scharfe Gegenstände. Diese Mittel oder Gegenstände könnten das Gerät bzw. dessen Oberflächen zerkratzen und das Glas der Gerätetür könnte brechen.

- Reinigen Sie das Gerät niemals mit einem Dampfreiniger.

Tauchen Sie den Mikrowellenherd niemals ins Wasser oder halten Sie ihn niemals unter fliessendes Wasser!

Reinigungstipp:

Um die Innenwände des Garraums zu reinigen, empfehlen wir folgendes: Stellen Sie eine Schale gefüllt mit einer Zitronenhälfte und 300ml Wasser in den Mikrowellenofen. Drücken Sie die „Power Level“-Taste (b), wählen Sie die Mikrowellenleistung „P-HI“ und stellen Sie den Regler (h) auf „5 Minuten“. Danach wischen Sie den Garraum mit einem weichen, trockenen Tuch sauber.

Probleme und mögliche Ursachen

Falls das Gerät nicht einwandfrei funktioniert, überprüfen Sie bitte folgende Punkte:

- Sind der Untersatz-Antrieb mit drehbarem Untersatz und der Drehteller richtig platziert? Eventuell ertönt ein Geräusch, wenn der Garraum unter dem drehbaren Untersatz verschmutzt ist. Bitte säubern Sie in diesem Fall den Garraum.
- Sitzt der Netzstecker fest in der Steckdose? Ziehen Sie den Netzstecker, warten Sie 10 Sekunden und stecken Sie ihn erneut in die Steckdose.
- Ist die Gerätetür richtig geschlossen?
- Ist die Sicherung intakt, ist die Stromzufuhr vorhanden (evtl. mit anderem Gerät prüfen)?
- Warten Sie zehn Minuten, bevor Sie das Gerät wieder in Betrieb nehmen.
- Öffnen Sie die Tür, schliessen Sie sie wieder und versuchen Sie es erneut.



Probleme und mögliche Ursachen

- Sind das Programm und die Zeit richtig eingestellt?
- Die Garraum-Beleuchtung ist schwächer, wenn die Mikrowellenleistung schwach ist.
- Während des Kochprozesses kann sich Dampf entwickeln. Es ist durchaus normal, dass sich besonders viel Dampf hinter der Ofentür sammelt.

Sollten Sie das Problem mit den oben beschriebenen Schritten nicht selbst beheben können, wenden Sie sich bitte an Ihren FUST-Reparaturdienst.

Fehlermeldungen im Display: Automatischer Schutz-Mechanismus

1. Im Display erscheint „E01“

Sollten sich zu hohe Temperaturen entwickelt haben, erscheint „E01“ im Display und es ertönt ein akustisches Signal, solange, bis sich der Herd wieder abgekühlt hat. Drücken Sie dann die Taste „Stop/Cancel“ (g).

2. Im Display erscheint „E02“

Sollten sich zu niedrige Temperaturen entwickelt haben, erscheint „E02“ im Display und es ertönt ein akustisches Signal, solange, bis der Herd wieder im normalen Temperaturbereich ist. Drücken Sie dann die Taste „Stop/Cancel“ (g).

3. Im Display erscheint „E03“

Sollte ein Sensor defekt oder kurzgeschlossen sein, erscheint „E03“ im Display und es ertönt solange ein akustisches Signal, bis Sie die Taste „Stop/Cancel“ (g) drücken. In diesem Fall bitte den FUST-Reparaturdienst verständigen.

Kühl-Funktion

Um die Lebensdauer des Mikrowellenherdes zu verlängern, verfügt Ihr Gerät über eine Kühl-Funktion. Sobald ein Kochprogramm länger als 2 Minuten in Funktion ist, wird das Gerät nach Beendigung des Kochprogramms für ca. 3 Minuten die Ventilation einschalten, damit das Gerät wieder gekühlt wird.

Ofen-Beleuchtung funktioniert nicht mehr

Sollte die Ofen-Beleuchtung ersetzt werden müssen, kontaktieren Sie bitte Ihren FUST-Reparaturdienst.

Hinweis:

Wenn Ihr Gerät das erste Mal in der Grill-Funktion in Betrieb genommen wird, könnte eine leichte Rauch- und Geruchsentwicklung entstehen. Dies ist normal, da die Öl-Beschichtung auf dem Stahl verbrennt. Dies ist nach kurzer Zeit verschwunden.

Directives de sécurité

Cher client, chère cliente, nous vous félicitons pour l'achat de ce four micro-ondes de Betty Bossi et FUST intégrant les fonctions combinées micro-ondes/gril et micro-ondes/convection ou la fonction gril ou convection seule. Cet appareil vous permettra de préparer en un temps record et vraiment sans problème des menus fins et des plats délicieux.



Lisez attentivement le mode d'emploi avant l'installation et la première mise en service de l'appareil.

Ainsi vous pourrez obtenir de meilleurs résultats et une sécurité optimale.

Suivez absolument toutes les directives de sécurité pour éviter des accidents ou endommagements. Conservez ce mode d'emploi pour une relecture ultérieure.

⚡ Ne mettez jamais les pièces porteuses de courant en contact avec de l'eau. Contrairement à un four à micro-ondes classique, l'intérieur de l'appareil tout comme la vaisselle chauffe dans le cas d'appareils à fonction combinée et d'appareils avec fonction gril et convection. Veillez à ne pas vous brûler aux parois internes du four, à la porte de l'appareil ou à la vaisselle quand vous sortez les aliments de l'appareil. Utilisez pour cela un torchon ou des gants de cuisson.

Utilisation

- Le four micro-ondes est uniquement destiné à l'utilisation domestique. Toute utilisation non conforme de l'appareil est strictement interdite en raison des risques inhérents!
- N'utilisez l'appareil que conformément à ce mode d'emploi et aux consignes qu'il contient pour décongeler, chauffer ou cuire des aliments.



Directives de sécurité

- En cas d'une utilisation abusive ou d'une fausse manipulation de l'appareil, aucune responsabilité ne peut être assumée pour les dommages éventuels.
- Si l'appareil est utilisé à des fins professionnelles, ceci met fin à toute garantie.
- Utilisez uniquement des accessoires d'origine et les pièces de rechange explicitement recommandées par le fabricant. L'utilisation d'accessoires non conformes peut endommager l'appareil.
- Veuillez veiller à ce que l'appareil n'entre jamais en contact avec de l'eau.
- Faites faire l'entretien et les réparations uniquement par votre service de réparation FUST. Lors des réparations, servez-vous exclusivement des pièces de rechange originales FUST, sinon votre appareil risque d'être endommagé ou vous risquez de vous blesser. Ceci est tout particulièrement valable pour les fours micro-ondes, car la protection intégrée située devant les micro-ondes doit être retirée du four en cas de

réparation si bien que vous seriez sinon exposés aux micro-ondes. C'est pourquoi vous devez prendre contact avec le service après-vente de FUST si la lumière du four doit être changée.

- Ne mettez jamais l'appareil en fonction à l'aide d'une minuterie ou d'une télécommande.

Utilisateur

L'appareil ne doit être utilisé que par des personnes familiarisées avec le contenu de ce mode d'emploi. Les personnes sous l'influence d'alcool ou de médicaments sont seulement autorisés à utiliser l'appareil que sous surveillance.

- **Les enfants à partir de 8 ans ainsi que les personnes avec des déficiences physiques, sensorielles ou intellectuelles et des personnes mal instruites ou mal informées peuvent utiliser cet appareil lorsqu'ils sont supervisés ou instruits consciencieusement et qu'ils ont compris les risques y liés. Ne laissez jamais les enfants jouer avec l'appareil.**



Directives de sécurité

- Il est interdit aux enfants de moins de 8 ans de nettoyer ou entretenir l'appareil. Les enfants âgés de 8 ans ou plus doivent être supervisés.

- Lorsque l'appareil est utilisé en mode combiné ou en mode gril/convection, l'intérieur du four chauffe. C'est pourquoi les enfants doivent toujours être sous la surveillance d'un adulte lorsque la fonction combinée ou gril/convection est activée.

- Tenez l'appareil et son cordon d'alimentation à l'écart des enfants moins de 8 ans.

Protection des enfants

Les appareils électriques ne sont pas des jouets pour les enfants. Les enfants doivent être surveillés afin de les empêcher de jouer avec l'appareil.

- Les enfants ne doivent pas jouer avec les bandes adhésives et les emballages de l'appareil, il y a risque de mort par étouffement.

Risque d'électrocution (X)

Faites attention à ne pas toucher les pièces sous tension. Une décharge électrique peut provoquer de graves blessures ou même entraîner la mort. Veuillez vous conformer aux directives suivantes!

- **Contrôlez le four micro-ondes avant sa mise en service. Afin d'éviter un choc électrique, n'utilisez pas l'appareil lorsque le cordon ou la prise sont endommagés ou lorsque l'appareil présente des irrégularités ou a subi une chute. N'essayez jamais de réparer l'appareil vous-même. Remettez-le au service après vente FUST le plus proche qui pourra le vérifier et, si nécessaire, réparer.**

- Evitez d'exposer l'appareil directement aux rayons du soleil. Maintenez-le à l'écart de la chaleur et de rebords tranchants. N'utilisez pas l'appareil si vos mains sont humides. Si l'appareil ou le cordon est humide, enfilez aussitôt des gants en caoutchouc et débranchez-le. Ne cherchez pas à attraper





Directives de sécurité

l'appareil s'il est tombé dans l'eau.

- Ne plongez jamais le cordon, la prise ou l'appareil lui-même dans l'eau ou autre liquide.

- **Ne démontez jamais l'appareil et ne touchez jamais les composants qui se trouvent à l'intérieur de l'appareil. Danger de mort !**

Cordon d'alimentation (I, II, V, VII)

- Si le cordon d'alimentation est défectueux vous devez le faire remplacer par le service après-vente FUST puisque cela nécessite des outils spéciaux. Ne pliez et ne tordez pas le cordon et protégez-le d'objets chauds.

- Ne débranchez jamais l'appareil en tirant sur le cordon ni en touchant la prise avec des mains humides.

- Veuillez vérifier que le cordon d'alimentation n'est pas coincé ou endommagé par l'arrière de l'appareil.

- L'endommagement du cordon d'alimentation peut

provoquer un court circuit, un incendie et/ou une décharge électrique.

- N'éteignez jamais l'appareil en le débranchant; vous pourriez endommager l'appareil. Eteignez l'appareil toujours d'abord par l'interrupteur « Stop/Cancel » (g) (appuyer 2x).

- Ne posez pas d'objets lourds ou l'appareil lui-même sur le cordon d'alimentation. Risque de court circuit et d'incendie!

- Placez le cordon d'alimentation de telle façon que personne ne puisse trébucher. Risque de blessure ou d'endommagement de l'appareil.

- Ne pas laisser pendre le cordon d'alimentation, afin que l'appareil ne tombe pas ou que personne ne se blesse.

- Le cordon d'alimentation ne doit jamais toucher les surfaces et pièces chaudes de l'appareil.



Directives de sécurité

Risque d'incendie et de se blesser (II)

ATTENTION: Si des aliments sont cuits trop longtemps ou avec une puissance micro-ondes ou gril trop élevée, ils peuvent s'enflammer ou développer une forte fumée. Contrôlez les réglages de l'appareil avec soin. Nous recommandons de toujours surveiller personnellement le processus de cuisson.

- Ne placez jamais de matériaux inflammables, tels que du papier, du bois ou du plastique dans la cavité du four (C).
- Ne placez pas de produits corrosifs ou chimiques ou de récipients contenant du gaz dans le four micro-ondes.
- Ne mettez pas de récipients et emballages fermés dans l'appareil, ils peuvent exploser. De même, les produits avec des enveloppes étanches comme des oeufs ou des saucisses éclatent.
- Retirez toutes parties en plastique et en métal des emballages. Ne placez ja-

mais de récipients ayant des poignées en métal ou toute autre partie en métal dans le four micro-ondes. Risque d'électrocution !

- Avant la mise en service, lisez absolument les indications relatives à la « Vaisselle pour micro-ondes » et à la « Cuisson sans danger avec les micro-ondes » en page 45/46.
- Si quelque chose s'enflamme dans la cavité du four, éteignez l'appareil avec la touche « Stop/Cancel » (g) (appuyer 2x) et débranchez l'appareil.
- Utilisez cet appareil uniquement pour la préparation d'aliments et non pas pour sécher des animaux ou des objets, pour stériliser ou pour conserver des livres de cuisine, etc.
- Ne mettez rien dans la cavité du four qui touche les parois de la cavité ou la porte de l'appareil. Des étincelles peuvent se former et il y a le risque d'incendie.



Directives de sécurité

- Ne chauffez pas de boissons alcooliques, elles peuvent s'enflammer.
- Le four micro-ondes n'est pas approprié pour frire. L'huile chaude risquerait d'endommager le four et d'entraîner des brûlures !
- Dans le cas d'un incendie dans l'intérieur de l'appareil ou si de la fumée s'échappe, gardez la porte de l'appareil fermée afin d'étouffer le feu. Éteignez l'appareil, débranchez-le du courant ou sortez le fusible dans la boîte à fusibles.

AVERTISSEMENT : L'intérieur de l'appareil et ses pièces extérieures accessibles deviennent chauds pendant l'usage ! Ne touchez pas à l'appareil pendant l'usage. Les enfants de moins de 8 ans doivent être surveillés constamment afin de les garder à distance de l'appareil.

- Utilisez des gants de cuisine pour retirer les aliments chauds du four. Prenez soin également à la vapeur qui

peut s'échapper lorsque vous soulevez un couvercle.

- Le dos de l'appareil doit être face au mur. Respectez les conseils sous « Lieu d'installation ».
- Ne mettez jamais l'appareil en service dans un placard de cuisine.
- Pour diminuer le risque de se blesser, ne vous appuyez jamais sur la porte ouverte de l'appareil.

Branchement électrique (I, X)

⚡ Une mauvaise utilisation du courant peut provoquer la mort.

- Ne branchez le four micro-ondes qu'à une prise de courant alternatif d'une tension de 230-240V~50Hz. Le fusible de protection de la prise doit être de 10 ampères au minimum (référez-vous aux données figurant sur la plaque signalétique).
- Ne branchez jamais l'appareil à une multiprise ou à une prise à laquelle d'autres



Directives de sécurité

appareils sont également branchés.

- Ne branchez jamais l'appareil dans une prise endommagée ou mal fixée. Risque de décharge électrique et d'incendie!
- N'utilisez jamais de cordon d'alimentation défectueux. Contactez le service après-vente FUST en cas d'un mauvais fonctionnement.
- Utilisez seulement des rallonges électriques en bon état.
- Avant le nettoyage et le rangement éteignez et débranchez toujours l'appareil.
- Afin de garantir une protection supplémentaire, nous vous recommandons d'utiliser un interrupteur de sécurité avec une sensibilité différentielle de maximum 30 mA. Demandez conseil à votre électricien.

Lieu d'installation (II, III, VIII, IX)

- Ne placez le four micro-ondes que dans un endroit sec, sur une surface

plane, stable et pouvant facilement supporter le poids du four, hors portée des enfants.

- L'appareil n'est pas encastrable et ne peut pas être intégré dans des meubles.
- L'appareil doit être positionné dans une hauteur d'au moins 85 cm (distance du sol) et le dos face au mur. Respectez un écart avec tout mur ou objet à proximité d'au moins 20 cm au-dessus de l'appareil, 10 cm derrière et 5 cm sur les côtés, afin de garantir une bonne circulation de l'air. Un côté doit rester libre. Pour cela, ne positionnez pas l'appareil dans un placard.

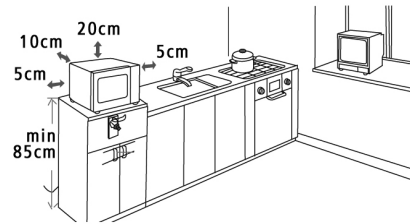

- Ne recouvrez jamais les ouvertures de l'appareil.
- L'appareil ne doit pas être positionné sur un four ou des autres appareils qui peuvent devenir chauds.



Directives de sécurité

- Ne placez jamais l'appareil près d'une source de chaleur, d'humidité élevée ou de vapeur ou à proximité de matériaux inflammables.
- Prenez soin que les parties accessibles de l'appareil telles que la porte et les parois extérieures de l'appareil sont chaudes pendant l'utilisation.
- Pour éviter des interférences, ne placez pas le four micro-ondes à proximité de téléviseurs, de radios et d'antennes.
- Ne laissez pas pendre le cordon pour que personne ne puisse renverser l'appareil ni se blesser.
- N'utilisez pas cet appareil à l'extérieur et tenez-le éloigné de l'humidité, de la chaleur et des flammes ouvertes.
- N'utilisez jamais l'appareil à proximité d'une source d'eau (par ex. une baignoire, une piscine etc.) et ne l'exposez ni à la pluie, ni à l'humidité.
- Ne placez rien sur l'appareil.

- Les touches de fonctions ainsi que les différentes parties de l'appareil (y compris le cordon et la prise) ne doivent jamais entrer en contact avec de l'eau, des liquides ou de la vapeur.
- Les pieds ne doivent pas être retirés ainsi que les entretoises situées derrière et sur les côtés de l'appareil afin de garantir les écarts minimum.

Mesures de protection et de précaution

- Ne tentez pas de faire fonctionner le four micro-ondes à porte ouverte. Il est surtout important de ne pas désactiver ni modifier les dispositifs de verrouillage de la porte (**A**). Sinon vous pouvez être blessé par l'énergie exceptionnellement haute des micro-ondes.
- N'introduisez pas de récipients ni d'aliments qui touchent les parois de la cavité du four (**C**) ou la porte de l'appareil.



Directives de sécurité

- Ne placez rien entre la face avant du four et la porte.
- Veillez à ce qu'il n'y ait pas de résidus d'aliments ou de détergents sur les surfaces de fermeture.
- N'introduisez pas d'objets métalliques dans la cavité du four, l'appareil pourrait être endommagé. Veillez à ne pas utiliser des récipients avec des fermetures ou des décorations en métal ni des assiettes avec des bordures en or ou en argent.
- N'utilisez pas l'appareil vide, le four micro-ondes pourrait se surcharger et s'endommager.
- En cas de fausse programmation (temps trop long ou température trop élevée) les aliments peuvent brûler et dégager une forte fumée.
- **Ne réparez ou démontez jamais l'appareil vous-même, la puissante énergie des micro-ondes pourrait vous faire du mal. Ne retirez jamais les éléments du châssis !**
- Si la porte de l'appareil ou les joints sont endommagés, n'utilisez plus l'appareil. Remettez-le au service après-vente FUST le plus proche.
- Ne démontez jamais l'appareil et ne touchez jamais les parties intérieures de l'appareil. Danger de mort !
- Nettoyez régulièrement le four. Les résidus alimentaires peuvent attaquer les parois de l'appareil et ainsi diminuer sa durée de vie ou provoquer un danger.
- Les parois extérieures de l'appareil peuvent chauffer. Risque de dommages corporels ! Prenez soin que le cordon ne touche pas l'appareil. Ne couvrez jamais l'appareil ou les orifices d'aération !



Vaisselle pour micro-ondes

Vaisselle

pour micro-ondes

• **La vaisselle dans laquelle vous mettez les aliments doit être adaptée à la cuisson en micro-ondes. Vérifiez les indications mentionnées sur la vaisselle (p. ex. ) ! Elle peut être en verre, céramique, porcelaine ou en plastique thermorésistants. La vaisselle se chauffe seulement par la chaleur des aliments. Prenez compte que le métal reflète les micro-ondes et ne les laisse pas pénétrer. C'est pourquoi ne pas cuire les aliments dans des récipients en métal.**

- N'utilisez pas de produits recyclables en papier car ils peuvent contenir des particules en métal microscopiques qui pourraient s'enflammer dans le four.
- N'utilisez pas de vaisselle à bord droit ou à col étroit.
- Il est préférable d'utiliser des récipients rond ou ovales plutôt que des récipients carrés, car les aliments risqueraient de déborder dans les coins.

• N'introduisez pas de matériaux inflammables comme du papier, du bois ou du plastique dans la cavité du four (C).

• Ne mettez pas de récipients et emballages fermés dans l'appareil, ils peuvent exploser.

• Enlevez toutes parties en plastique et en métal des emballages.

• Ne placez jamais de récipients ayant des poignées en métal ou toute autre partie en métal dans le four micro-ondes. Risque d'électrocution !

• **N'utilisez pas de récipients avec des décorations en or ou en argent, même peu de métal peut provoquer des étincelles et endommager l'appareil.**

• **Des récipients et des couverts en métal ne doivent pas être mis dans la cavité du four, risque d'étincelles!**

• **Si vous avez des doutes sur la compatibilité de votre vaisselle (sans métal) avec le**



Cuisson sans danger avec les micro-ondes

four micro-ondes, procédez comme suit pour la tester :

1. Mettez 250 ml d'eau dans un récipient adapté à la cuisson au four micro-ondes et placez-le avec le récipient que vous voulez tester dans le four micro-ondes (sans d'eau).

2. Mettez le four micro-ondes en marche à 100% de sa puissance pendant 1 minute.
Attention : Ne prolongez pas le test au-delà d'une minute.

3. Si après ce test, le récipient à tester vide est chaud, il n'est pas adapté au four micro-ondes.

Cuisson sans danger avec les micro-ondes

- Les micro-ondes sont des ondes électromagnétiques avec une haute fréquence, qui font vibrer les molécules des aliments. La vibration résulte en frottement qui génère de la chaleur. La chaleur peut décongeler et cuire des aliments. C'est pourquoi les aliments continuent à cuire même après être sortis de l'appareil.

Laissez reposer les repas après la cuisson, et remuez-les ensuite.

Contrôlez toujours la température des aliments avant de les servir, particulièrement de la nourriture de bébé.

- Ne mettez des aliments ou des accessoires dans le four micro-ondes que s'ils n'entrent pas en contact avec les cloisons intérieures ou le plafond de la cavité du four.

- Ne cuisez jamais d'aliments dans des récipients fermés ou dans des peaux, ils peuvent exploser. Ne cuisez donc pas d'oeufs dans leurs coquilles au four micro-ondes. Perforez les peaux de pommes de terre, saucisses, etc. pour que la vapeur puisse échapper.

- La chaleur peut être distribuée plus régulièrement en remuant et tournant les aliments, surtout pour les courtes durées de cuisson.

- Plus les portions que vous voulez préparer sont grandes, plus les durées de cuisson sont longues.

- Plus les aliments ont une forme régulière, plus réguliè-





Cuisson sans danger avec les micro-ondes

rement ils seront cuits. Des parties plus minces ou plus exposées peuvent être couvertes par des fines bandes de papier aluminium de sorte qu'elles ne soient pas trop cuites. Attention : N'utilisez que de fines bandes de papier aluminium et respectez impérativement un écart de 3 cm avec les parois de la cavité du four !

- Mettez en marche l'appareil seulement si le plateau tournant peut tourner librement.
- N'utilisez jamais le four sans le plateau tournant !
- Plus la température initiale des aliments que vous cuisez dans le four micro-ondes est basse, plus la durée de cuisson sera longue. Des aliments à la température ambiante seront cuits plus vite que des aliments qui se trouvaient dans un réfrigérateur.
- Placez les aliments en plusieurs morceaux, p.ex. des pommes de terre, en un cercle, de cette façon ils seront cuits plus régulièrement.
- Les aliments d'une forme irrégulière, comme des ailes

de poulet, doivent être placés de sorte que les parties les plus petites et minces se trouvent dans le centre, là elles seront cuites le moins.

- Retournez toujours une fois le poulet et les hamburgers pendant la cuisson et déplacez-les (du milieu du four vers les côtés ou vice-versa).
- Respectez les temps de cuisson indiqués et contrôlez toujours la cuisson. Les aliments risquent de brûler ou de développer une fumée importante s'ils sont cuits trop longtemps ou à une puissance trop élevée.
- Recouvrez les aliments avec un couvercle adéquat à la cuisson en micro-ondes, de cette façon la durée de cuisson sera plus courte, les aliments ne seront pas desséchés, et les éclaboussures éventuelles ne saliront pas la cavité du four. Il est conseillé de ne pas couvrir les aliments avec une croûte, p.ex. les aliments panés, et les aliments qui sont préparés dans le mode combiné ou le mode gril, sinon la croûte deviendra molle.



Liquides

Attention !

En mode combiné gril/micro-ondes, ne recouvrez jamais les aliments avec un cloche ou un couvercle.

- **Utilisez des gants de cuisson pour extraire les objets chauds.**

Liquides

- Les liquides peuvent déborder violemment sans préavis quand ils sont chauffés au-delà du point d'ébullition. Evitez donc des récipients aux bords droits et au col étroit et remuez les liquides après la moitié de la durée de cuisson.
- Laissez reposer les liquides après la cuisson, et remuez-les ensuite. Contrôlez toujours la température des aliments avant de les servir.



Avant la mise en service / Accessoires

Avant la mise en service

- Sortez le four micro-ondes de l'emballage et retirez tous les matériaux d'emballage. Assurez-vous que des enfants ne jouent pas avec, surtout avec les sacs plastiques (risque d'étouffement).
- Retirez le film plastique qui recouvre le dessus de l'appareil.
- Ne retirez pas le cache de couleur légèrement brunâtre de la cavité du four ! Il s'agit d'une protection du magnétron.
- Vérifiez que le four micro-ondes n'est pas endommagé. Ne mettez pas le four micro-ondes en service s'il est endommagé.

Il est particulièrement important :

- **que la porte du four micro-ondes ferme correctement et ne soit pas tordue,**
- **que les gonds et les fermetures ne soient pas cassés ou desserrés,**
- **que les joints de l'appareil et de la porte ne soient pas endommagés.**

En cas d'endommagement de l'appareil, veuillez contacter le magasin FUST le plus proche, ou appelez le numéro de service FUST: 0848 559111.

Accessoires

• Base rotative (E)

La base rotative est située au milieu de la cavité du four (C) et doit être uniquement enlevée pour le nettoyage. L'élément moteur doit toujours être calé dans l'espace au milieu du sol de la cavité du four, pour que la base puisse tourner.

Veillez à ne pas utiliser le four micro-ondes sans base rotative avec son élément moteur enclenché, sinon des étincelles pourraient se produire.

• Plateau tournant (F)

Le plateau tournant s'ajuste sur la base rotative (E) (s'enclenche) et doit toujours se trouver dans la cavité du four (C) pendant la cuisson. Le plateau tournant peut être enlevé pour servir les aliments ou pour le nettoyage.

Veillez à ne pas utiliser le four micro-ondes sans plateau tournant, et à ce que celui-ci soit bien enclenché sur la base rotative.

En cas de perte ou de bris du plateau tournant, veuillez vous adresser à votre magasin FUST le plus proche.

• Grille (G ou H)

Pour griller des aliments, posez la grille sur le plateau tournant (F) et posez les aliments sur la grille. Vous pouvez utiliser la grille en mode gril et combiné avec gril, ainsi les aliments sont grillés à point de tous les côtés.



Description de l'appareil

Français

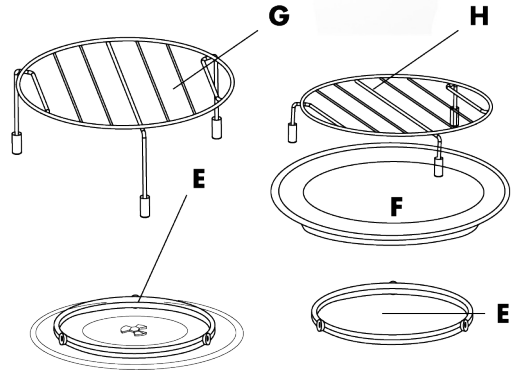

Aperçu des pièces de l'appareil

- A** fermeture de sécurité de la porte
- B** fenêtre de vision avec protection spéciale micro-ondes
- C** cavité du four
- D** panneau de commandes
- E** base rotative avec élément moteur
- F** plateau tournant
- G** grille élevée
- H** grille basse
- I** serpentin de chauffe
- J** conducteur de micro-ondes (ne retirez pas le plateau qui recouvre le conducteur d'ondes)





Description de l'appareil

Aperçu du panneau de commandes

a écran

b touche « Power Level »

Pour programmer la puissance du four micro-ondes.

c touche « Clock/Weight »

En appuyant sur cette touche, le poids des aliments peut être programmé (pour les programmes automatique) ou l'heure peut être programmée.

d touche « Grill/Micro+Grill »

En appuyant sur cette touche vous pouvez sélectionner entre la fonction gril et une fonction combinée « micro-ondes et gril ».

e touche « Convection »

Pour programmer la fonction à air chaud ou la température en mode air chaud (110° - 180°C).

f touche « Micro+Convection »

En appuyant sur cette touche, vous pouvez sélectionner un des quatre programmes combinés « micro-ondes et convection ».

g touche « Stop/Cancel »

En appuyant sur cette touche, vous interrompez le programme de cuisson activé ou vous effacez toutes les programmations qui ont été effectuées.

h bouton régulateur « Menu/Time »

Pour programmer le temps de cuisson (Time) ou un programme de cuisson automatique (Menu).

i touche « Start/Quick Start » sur le bouton régulateur

En appuyant sur cette touche, vous mettez en marche le programme de cuisson que vous avez sélectionné ou, si vous n'avez rien sélectionné, vous activez ainsi un départ rapide (100% de puissance micro-ondes, jusqu'à max. 10 minutes).

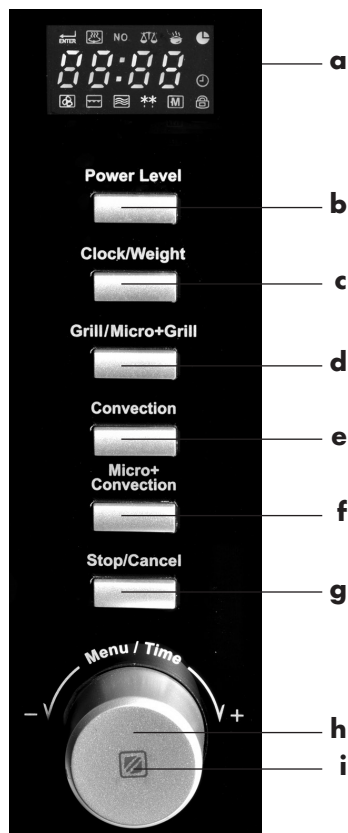

Intervalles de temps possibles

Vous pouvez choisir le temps dans les intervalles suivants:

0 - 5 minutes:

intervalle de 10 secondes

5 - 10 minutes:

intervalle de 30 secondes

10 - 30 minutes:

intervalle d'1 minute

30 - 95 minutes:

intervalle de 5 minutes



Mode d'emploi

⚡ Une décharge électrique peut être mortelle! Veuillez respecter les consignes de sécurité.

Remarque :

En mode standby, vous pouvez activer ou désactiver le signal sonore qui retentit à chaque fois que vous appuyez sur une touche.

- a) Appuyez sur la touche « Power Level » pendant 3 secondes, le signal sonore est désactivé.
- b) Appuyez à nouveau sur la touche « Power Level » pendant 3 secondes, le signal sonore est à nouveau activé.

Touche arrêt et effacer « Stop/Cancel »

- En appuyant une fois sur la touche « Stop/Cancel » (g), vous pouvez arrêter l'appareil.
- Appuyez à nouveau sur la touche « Start/Quick Start » (i) pour remettre l'appareil en marche sur la programmation préalablement sélectionnée.
- Si vous appuyez sur la touche « Stop/Cancel » (g) deux fois, toutes les programmations sont effacées.

Sécurité enfant

- Cet appareil dispose d'une sécurité enfant, avec laquelle vous pouvez arrêter l'appareil pour éviter que des enfants ne se blessent avec l'appareil ou avec son contenu chaud, pendant qu'il est branché.

- Activer la sécurité enfants :
En mode de veille, l'appareil passe automatiquement sur le mode de sécurité enfants après une minute. Dans le mode de sécurité enfants l'appareil ne peut pas être utilisé.

- Désactiver la sécurité enfants :
Si vous ouvrez puis refermez la porte du four, le mode de sécurité enfants s'efface, l'appareil peut être utilisé.

1. Réglage de l'horloge

Attention :

L'horloge doit être réglée à chaque fois que vous rebranchez l'appareil.

- En appuyant une fois sur la touche « Clock/Weight » (c) lorsque l'appareil est en mode de veille, « Hr 24 » apparaît sur le display. Si vous appuyez une deuxième fois, « Hr 12 » apparaît. Vous pouvez alors régler l'horloge de 0-12 ou de 0-24.
- Tournez le régleur (h) pour entrer l'heure actuelle (0-23).
- Appuyez sur la touche « Clock/Weight » (c). Les minutes clignotent, vous pouvez à présent régler les minutes avec le régleur (h) (0-59).
- Appuyez à nouveau sur la touche « Clock/Weight » (c) pour sauvegarder l'heure, « : » clignote.



Utilisation en fonction micro-ondes

Remarque :

Si vous appuyez sur la touche « Clock/Weight » (c) pendant que l'appareil est en marche, l'heure actuelle s'affiche.

2. Fonction démarrage rapide en fonction micro-ondes

Pour une cuisson aux micro-ondes de courte durée, vous pouvez utiliser la fonction démarrage rapide. L'appareil fonctionne alors avec 100% de la puissance micro-ondes.

- Quand le four micro-ondes est en mode standby, appuyez sur la touche « Start/Quick Start » (i). Le four cuit tout de suite à 100% de puissance micro-ondes pendant 30 secondes. Chaque pression sur la touche augmente la durée de cuisson de 30 secondes. La durée maximale est de 10 minutes.
- La fonction démarrage rapide convient surtout aux aliments qui contiennent beaucoup d'eau, comme les soupes, le café, le thé etc.
- L'appareil s'éteint automatiquement une fois que la durée de cuisson réglée est écoulée, 4 signaux sonores retentissent. Le display affiche « End ».

3. Utilisation en fonction micro-ondes

- Ouvrez la porte de l'appareil.
- Posez les aliments dans un récipient adéquat (cf. « vaisselle ») et posez-le sur le plateau tournant (F). Recouvrez si nécessaire les aliments avec un couvercle adéquat pour la cuisson micro-ondes. Attention, de la vapeur peut éventuellement s'échapper.

1. Appuyez une fois sur la touche « Power Level » (b), « P-HI » apparaît sur le display pour 100% de puissance micro-ondes.

2. Appuyez plusieurs fois sur la touche « Power Level » (b) jusqu'à ce que le display affiche le pourcentage de puissance micro-ondes nécessaire pour vos aliments.

3. Tournez le régleur (h) pour régler la bonne durée de cuisson (00:10 – 95:00).

4. Pour démarrer, appuyez sur la touche « Start/Quick Start » (i).

Exemple: Pour cuire pendant 20 minutes à 80% de puissance micro-ondes, programmez le four de la façon suivante:

1. Appuyez une fois sur la touche « Power Level » (b), le display affiche « P-HI ».

2. Appuyez deux fois en plus sur la touche « Power Level » (b), le display affiche « P-80 », vous avez 80% de puissance micro-ondes.

3. Tournez le régleur pour entrer la durée de cuisson jusqu'à ce que le display affiche « 20:00 » (95 minutes au maximum).

Utilisation en fonction micro-ondes

4. Appuyez sur la touche « Start/Quick Start » (i) pour lancer la cuisson.

Si vous n'appuyez pas sur cette touche dans l'espace de 30 secondes après la programmation, votre entrée est effacée.

Appuyer	Le display s'allume	Puissance watt	Puissance micro-ondes
1x	P-HI	1200W	100%
2x	P-90	1080W	90%
3x	P-80	960W	80%
4x	P-70	840W	70%
5x	P-60	720W	60%
6x	P-50	600W	50%
7x	P-40	480W	40%
8x	P-30	360W	30%
9x	P-20	240W	20%
10x	P-10	120W	10%
11x	P-00	0W	0%

- Le four à micro-ondes est mise en marche, la lumière dans la cavité du four s'allume et le plateau tournant se met à tourner.

- L'appareil s'éteint automatiquement une fois que la durée de cuisson réglée est écoulée, 4 signaux sonores retentissent. Le display affiche « End ».

- Laissez reposer un peu les aliments après la cuisson.

- Vous pouvez interrompre le processus de cuisson à tout moment en appuyant une fois sur la touche « Stop/Cancel » (g). L'appareil émet un bip et l'appareil peut être ouvert.

- La cuisson se remet en route quand la porte de l'appareil est fermée et que vous appuyez sur la touche « Start/Quick Start » (i).

- L'ouverture de la porte interrompt automatiquement la cuisson, l'aération continue à fonctionner. Pour continuer la cuisson, fermez la porte de l'appareil et appuyez sur la touche « Start/Quick Start » (i).

- Pour interrompre complètement la cuisson, appuyez deux fois sur la touche « Stop/Cancel » (g).

Généralement :

- Quand vous utilisez le régleur pour la première fois, un signal sonore retentit (sauf si vous l'avez désactivé).

- Chaque pression sur une touche est accompagnée d'un signal sonore. Si vous ne l'entendez pas, l'appareil n'a pas accepté votre entrée.



Fonction gril

4. Fonction gril

Le programme gril est approprié pour les steaks pas trop épais, les côtelettes, les saucisses, les suprêmes de poulet ou les sandwiches et les gratins.

Avec la fonction gril, vous pouvez griller les aliments après la cuisson et leur donner un croûte croustillante. **Enlevez toujours la cloche / le couvercle des aliments en mode gril. Posez toujours les aliments sur la grille (G/H), ainsi ils grillent aussi par en dessous, et ils sont plus près du gril.**

1. Vérifiez qu'aucune programmation n'a été sélectionnée.
2. Appuyez une fois sur la touche « Grill/Micro+Grill » (d), « Gril » apparaît sur le display.
3. Tournez le régleur (h) pour fixer la durée de gril (95 minutes maximum).
4. Appuyez sur la touche « Start/Quick Start » (i) pour mettre en route le processus de gril.
 - La lumière dans la cavité du four s'allume, le plateau tournant se met à tourner, le gril fonctionne.

- Quand la durée de gril s'est écoulée, 4 signaux sonores retentissent et l'appareil s'éteint.
- Attention: lors de l'utilisation du gril, l'intérieur de l'appareil devient chaud. Veillez à ne pas vous brûler.
- Ne préchauffez pas l'appareil pour la fonction gril, sinon les aliments seront grillés trop chaud et risquent de se dessécher.
- N'utilisez pas de vaisselle en plastique, elle risque de fondre!

Remarque :

En fin de programme, „End“ s'affiche sur l'écran. Les touches de fonction ne réagissent pas lorsque « End » est affiché. Vous devez tout d'abord ouvrir la porte du four puis la refermer afin de pouvoir effectuer une nouvelle programmation.

Cuisson combinée: micro-ondes et gril

5. Cuisson combinée – micro-ondes et gril

La fonction combinée qui combine les fonctions gril/micro-ondes permet de cuire des aliments compacts plus rapidement et plus régulièrement qu'en fonction micro-ondes. Les aliments sont automatiquement cuits avec le micro-ondes et grillés avec le gril en alternance et obtiennent ainsi une croûte croustillante. Vous pouvez choisir entre deux programmations.

Attention :

Ne couvrez jamais les aliments avec une cloche ou un couvercle en fonction combinée avec gril. Nous recommandons d'utiliser la grille pour la fonction combinée avec gril, avec laquelle les aliments sont plus près du gril et sont aussi grillés en-dessous.

Remarque :

Le temps maximum de cuisson est de 95 minutes. Vous pouvez voir quel programme a été sélectionné en appuyant sur la touche « Grill/Micro+Grill » (d) pendant que l'appareil fonctionne en mode combiné.

1. Appuyez deux fois sur la touche « Grill/Micro+Grill » (d), « Co-1 » apparaisse sur le display.
2. Choisissez la durée de cuisson avec le régulateur (h) (95 minutes maximum).
3. Appuyez sur la touche « Start/Quick Start » (i) pour démarrer le processus de cuisson.

Vous pouvez choisir parmi 2 combinaisons:

Programme	Appuyer sur « Grill/Micro+Grill »	S'affiche sur l'écran	Durée de cuisson possible avec micro-ondes	Durée de cuisson possible avec le gril	Idéal pour
Combinaison 1	2x	Co-1	30%	70%	poisson gratin
Combinaison 2	3x	Co-2	55%	45%	pudding omelette pommes de terre au four volaille



Fonctionnement à convection

- La lumière s'allume dans la cavité du four et le plateau tournant se met à tourner.
- Une fois que la durée de cuisson est écoulée, 4 signaux sonores retentissent et l'appareil s'éteint.
- Attention: lors de la fonction combinée, l'intérieur de l'appareil chauffe. Ne vous brûlez pas!
- Utilisez la fonction combinée pour préparer des gratins de pommes de terre, de la truite, du poulet etc. La durée de cuisson varie selon les quantités et la préparation, référez-vous aux durées de cuisson des recettes.
- N'utilisez pas de couvercle (cloche) ni de vaisselle en plastique dans la fonction combinée avec gril, vaisselle en plastique peut fondre.

6. Fonctionnement à convection (four à air chaud) sans phase de préchauffage

Le programme convection permet de cuire à chaleur tournante très chaude dans la cavité du four. Vous pouvez choisir entre 8 températures (de 110°C à 180°C) et une durée maximum de fonctionnement de 95 minutes.

1. Appuyez sur la touche « Convection » (e) aussi souvent que nécessaire pour sélectionner une température entre 110°C et 180°C.
2. Tournez le régleur (h) pour entrer la durée de cuisson (maximum 95 min/1H:35).
3. Appuyez sur la touche « Start/Quick Start » (i) pour démarrer la cuisson.

- La lumière s'allume dans la cavité du four, le plateau tournant se met à tourner.
- Quand la durée de cuisson est écoulée, 4 bips retentissent et l'appareil s'arrête.
- Attention: l'intérieur de l'appareil chauffe lors du fonctionnement à convection. Veillez à ne pas vous brûler.
- N'utilisez pas de vaisselle en plastique, elle risque de fondre.

Remarque :

En mode convection, vous pouvez vérifier à tout moment la température sélectionnée en appuyant sur la touche « Convection » (e).

7. Fonctionnement à convection (four à air chaud) avec phase de préchauffage

Le programme convection permet de cuire à chaleur tournante très chaude dans la cavité du four. Vous pouvez choisir entre 8 températures (de 110°C à 180°C) et une durée maximum de fonctionnement de 95 minutes, de plus vous pouvez préchauffer le four.

1. Appuyez sur la touche « Convection » (e) aussi souvent que nécessaire pour sélectionner une température entre 110°C et 180°C.
2. Quand le display affiche la durée souhaitée, appuyez sur la touche « Start/Quick Start » (i) pour démarrer le préchauffage, 30:00 apparaît sur le display. Quand la température

Cuisson combinée: micro-ondes et convection

souhaitée est atteinte (après 30 min.), un signal sonore retentit. Ouvrez la porte du four et posez les aliments à l'intérieur. Refermez ensuite la porte.

3. Tournez le régleur (i) pour entrer la durée de cuisson (maximum 95 minutes).

4. Appuyez sur la touche « Start/Quick Start » (i) pour démarrer la cuisson.

- La lumière s'allume dans la cavité du four, le plateau tournant se met à tourner.
- Quand la durée de cuisson est écoulée, 4 bips retentissent et l'appareil s'arrête.
- Attention: l'intérieur de l'appareil chauffe lors du fonctionnement à convection. Veillez à ne pas vous brûler.
- N'utilisez pas de vaisselle en plastique, elle risque de fondre.

8. Cuisson combinée – micro-ondes et convection

La fonction combinée qui combine les fonctions micro-ondes/convection permet de cuire des aliments compacts plus rapidement et plus régulièrement qu'en fonction micro-ondes. Les aliments sont automatiquement cuits avec les micro-ondes et l'air chaud en alternance.

Vous pouvez choisir entre 4 programmes et une durée maximum de 95 minutes.

1. Appuyez sur la touche „Micro+Convection“ (f) aussi souvent que

nécessaire pour sélectionner la cuisson combinée désirée. (cf. **tableau du bas**).

2. Choisissez la durée de cuisson avec le régleur (h) (maximum 95 minutes).

3. Appuyez sur la touche « Start/Quick Start » (i) pour démarrer le processus de cuisson.

Vous pouvez choisir parmi 4 combinaisons:

cuisson combinée avec la température	
	180°C
	170°C
	140°C
	110°C

- La lumière s'allume dans la cavité du four et le plateau tournant se met à tourner.
- Une fois que la durée de cuisson est écoulée, 4 signaux sonores retentissent et l'appareil s'éteint.
- Attention: lors de la fonction combinée, l'intérieur de l'appareil chauffe. Ne vous brûlez pas!
- N'utilisez pas de vaisselle en plastique, elle risque de fondre.

Remarque :

En mode combiné, vous pouvez vérifier à tout moment la température sélectionnée en appuyant sur la touche « Micro+Convection ».



Programmes de cuisson automatique

9. Programmes de cuisson automatique (Menu)

L'appareil dispose d'un programme de décongélation et de huit programmes de cuisson qui sont préprogrammés avec des valeurs standard, si bien qu'il n'est pas nécessaire de

programmer la puissance et la durée de cuisson. Il vous suffit de sélectionner le programme et d'indiquer le poids des aliments.

Remarque : Référez-vous à ce tableau dans lequel sont indiqués tous les programmes.

Pro-gramme	Pour	Sélection possible du poids/quantité	Temps indiqué en minutes
1	pommes de terre au four	1/230g 2/460g 3/690g	5:00 8:00 12:00
2	café	1 tasse/200g 2 tasses/400g 3 tasses/600g	1:30 2:40 3:50
3	popcorn	99g	3:30
4	réchauffement automatique	200g/300g 400g/500g/600g 700g/800g	1:30/2:00 2:30/3:00/3:30 4:00/4:30
5	pâtes (avec de l'eau bouillante)	100g 200g 300g	20:00 25:00 30:00
6	pizzas	150g 300g 450g	12:00 13:00 15:00
7	poulet	800g 1000g 1200g 1400g	30:00 33:00 36:00 39:00
8	gâteaux	475g	45:00
9	décongélation		temps réglable jusqu'à 45 minutes



Programmes de cuisson automatique

Remarques :

- Si vous n'avez pas indiqué le poids, le programme de cuisson automatique ne peut pas se mettre en marche car la durée de cuisson ne peut pas être déterminée.
- Si le résultat de cuisson ne vous satisfait pas, vous pouvez, une fois le programme achevé, remettre le four micro-ondes en marche en sélectionnant manuellement la puissance et la durée de cuisson et prolonger ainsi la cuisson des aliments.

Exemple : Vous voulez activer le programme de cuisson automatique pour cuire un poulet de 800 grammes.

- 1.** En mode standby, tournez le régulateur en sens inverse d'une aiguille jusqu'à ce que « 7 » (programme poulet) apparaisse sur le display.
- 2.** Appuyez sur la touche « Clock/Weight » (c) pour sélectionner le poids jusqu'à ce que « 800 » s'affiche sur l'écran. Remarque : Pour chaque programme il existe des possibilités de sélection du poids. Sélectionnez le poids qui se rapproche le plus du poids de vos aliments.
- 3.** Appuyez sur la touche « Start/Quick Start » (i) pour confirmer le programme automatique.

4. La durée de cuisson 30:00 min. s'affiche sur l'écran et l'appareil se met en marche. Sur le programme 7 « poulet », un signal sonore retentit lorsque la moitié du temps de cuisson s'est écoulé, pour vous indiquer que le poulet doit être retourné.

5. Après la fin de la durée de cuisson, l'appareil émet 4 bips et l'appareil s'arrête.

Astuces pour les programmes de cuisson automatique:

Pour poulet (7): Veuillez vérifier que le poulet est bien cuit avant de servir. Des temps de cuisson plus longs peuvent éventuellement être nécessaires pour des morceaux de viande plus épais. Lorsque la moitié du temps de cuisson s'est écoulé, retournez le poulet.

Pour pâtes (5): Mettez les pâtes dans un récipient en verre avec une quantité adéquate d'eau bouillante puis placez le récipient dans le four micro-ondes.

Pour pommes de terre (1): Lavez les pommes de terre et coupez-les en morceaux de taille égale. Mettez-les dans un récipient et couvrez-les. Mouillez un peu les pommes de terre.





Programme de décongélation / de cuisson multi-phases

Programme de décongélation

Grâce au programme automatique 9 et en sélectionnant une durée de décongélation, vous pouvez décongeler vos aliments.

1. Tournez le bouton régulateur **(h)** sur « 9 » pour sélectionner le programme de décongélation.
2. Appuyez une fois sur la touche « Clock/Weight » **(c)** pour pouvoir sélectionner la durée de décongélation avec le bouton régulateur.
3. Tournez le bouton régulateur **(h)** pour sélectionner la durée de décongélation (max. 45 minutes).
4. Appuyez sur la touche « Start/Quick Start » **(i)** pour mettre en marche le programme de décongélation.

Remarque :

Pendant la décongélation, un signal sonore retentit pour vous indiquer que les aliments doivent être retournés ou mélangés. Appuyez ensuite à nouveau sur la touche « Start/Quick Start » **(i)** pour continuer la décongélation.

Astuce : Si vous ne voulez pas utiliser tout de suite l'aliment décongelé, il est préférable de ne pas le décongeler complètement dans le four micro-ondes, mais de l'en sortir avant et de le laisser décongeler complètement dans le réfrigérateur.

10. Programme de cuisson multi-phases

Vous pouvez programmer jusqu'à 3 phases consécutives, pour que celles-ci s'enclenchent l'une après l'autre. Après chaque phase retentit un bourdonnement, après lequel la prochaine phase commence directement.

Remarque : Le programme automatique ne peut pas être choisi en programme de cuisson multi-phases.

Exemple : Si vous voulez cuire vos aliments avec 80% de l'énergie du micro-ondes pendant 15 minutes puis prolonger la cuisson en mode convection pendant 20 minutes à 170°C, effectuez la programmation comme suit :

1. Appuyez trois fois sur la touche « Power Level » **(b)** jusqu'à ce que « P-80 » apparaisse sur l'écran pour obtenir 80% de la puissance micro-ondes.
2. Tournez le bouton régulateur **(h)** jusqu'à ce que 15.00 s'affiche sur l'écran ce qui correspond à 15 minutes de cuisson.
3. Appuyez autant de fois que nécessaire sur la touche « Convection » **(e)** pour programmer la température du four à 170°C en mode convection.
4. Tournez le bouton régulateur **(h)** jusqu'à ce que 20.00 s'affiche sur l'écran ce qui correspond à 20 minutes de cuisson.
5. Appuyez sur la touche « Start/Quick Start » **(i)** pour mettre en marche le programme multiphase.



Nettoyage / Problèmes et causes possibles

Nettoyage (III, IV, VII)

- Avant de procéder au nettoyage, assurez-vous que le four micro-ondes n'est pas branché.
- Le plateau tournant (F), la base rotative (E) et les grilles (G/H) peuvent être enlevés de l'appareil pour le nettoyage. Lavez-les avec de l'eau savonneuse.
- Nettoyez la cavité du four (C), la porte de l'appareil et les joints de la porte régulièrement avec du produit d'entretien doux et un chiffon humide. N'utilisez pas de sprays pour four, d'éponges grattoir, de laines d'acier, de produits récurant, d'acétone ou d'alcool.
- Nettoyez les parois extérieures du four avec un chiffon humide. Prenez soin que de l'humidité n'entre pas dans les orifices de ventilation. Le panneau de commandes ne doit pas être également trop mouillé. Nettoyez-le simplement avec un chiffon légèrement humide.

Évitez d'utiliser des outils coupants ou aigus. Ces objets peuvent rayer les surfaces de l'appareil, et le verre dans la porte de l'appareil pourrait se casser.

- Ne nettoyez jamais l'appareil avec un nettoyeur haute pression.

Ne plongez jamais le four micro-ondes dans l'eau et ne le tenez jamais sous l'eau courante.

Astuce pour le nettoyage:

Afin de nettoyer l'intérieur de l'appareil, nous vous conseillons : Placez un bol rempli d'un demi-citron et 30dl d'eau dans le four micro-ondes. Appuyez la touche « Power Level » (b) et choisissez la programme « P-HI » et mettez le bouton régulateur (h) sur « 10 minutes ». Après, essuyez l'intérieur avec un chiffon doux et sec.

Problèmes et causes possibles

Si l'appareil ne fonctionne pas correctement, veuillez vérifiez les points suivants:

- Est-ce que l'élément moteur avec la base rotative et le plateau tournant sont placés correctement ? Un bruit peut retentir éventuellement si la cavité du four sous la base rotative est sale. Si c'est le cas, veuillez nettoyer la cavité du four.
- La fiche est-elle bien branchée dans la prise? Débranchez l'appareil, patientez pendant 10 secondes puis rebranchez-le.
- La porte de l'appareil est-elle bien fermée?
- Le fusible est-il intact? L'alimentation électrique fonctionne-t-elle (vérifiez éventuellement en branchant un autre appareil) ?
- Attendez 10 minutes avant de remettre l'appareil en marche.
- Ouvrez puis refermez la porte et réessayez.





Problèmes et causes possibles

- Est-ce que vous avez correctement sélectionné le programme et la durée de cuisson ?
- L'éclairage de la cavité du four est plus faible quand la puissance micro-ondes est faible.
- De la buée peut se former pendant le processus de cuisson. Il est tout à fait normal que beaucoup de buée se forme derrière la porte du four.

Si vous n'avez pas réussi à résoudre le problème en procédant comme indiqué ci-dessus, prenez contact avec le service après-vente de FUST.

Messages d'erreur sur l'écran : Système de protection automatique

1. « E01 » s'affiche sur l'écran

Si la température est devenue trop chaude, « E01 » s'affiche sur l'écran et un signal sonore retentit jusqu'à ce que le four est refroidi. Appuyez alors sur la touche « Stop/Cancel » (g).

2. « E02 » s'affiche sur l'écran

Si la température est devenue trop faible, « E02 » s'affiche sur l'écran et un signal sonore retentit jusqu'à ce que le four ait à nouveau atteint une température normale. Appuyez alors sur la touche « Stop/Cancel » (g).

3. « E03 » s'affiche sur l'écran

Si un capteur est défectueux ou a court-circuité, « E03 » s'affiche sur l'écran et un signal sonore retentit jusqu'à ce que vous appuyez sur la touche « Stop/Cancel » (g). Dans ce cas, prenez contact avec le service après-vente de FUST.

Fonction de refroidissement

Afin de prolonger la durée de vie de votre four micro-ondes, celui-ci dispose d'une fonction de refroidissement. Dès qu'un programme de cuisson est en marche depuis plus de 2 minutes, la ventilation se met en marche pendant environ 3 minutes en fin de cuisson de manière à ce que l'appareil puisse refroidir.

La lumière dans le four ne fonctionne plus

S'il est nécessaire de changer la lumière du four, prenez contact avec le service après-vente de FUST.

Remarque :

Si vous mettez pour la première fois votre appareil sur le programme gril en marche, il se peut qu'une légère fumée et odeur se dégagent. Ceci est normal car le revêtement huilé brûle sur l'acier. Cela disparaît après peu de temps.



Istruzioni di sicurezza

Gentile clientela,
ci congratuliamo con lei per l'acquisto di questo pratico forno a microonde di Betty Bossi e FUST con funzione integrata combi microonde/grill e microonde/convezione, ovvero solo impiego grill e solo impiego convezione. In breve tempo Lei può preparare con questo apparecchio, senza fatica, menù delicati e pietanze gustose.



Leggere attentamente le istruzioni per l'uso per la prima messa in funzione dell'apparecchio.

Solo così potranno essere raggiunti i migliori risultati garantendo la massima sicurezza.

Osservare tutte le norme di sicurezza per evitare eventuali danni e pericoli. Conservare sempre queste istruzioni per un'eventuale futura consultazione.

⚡ Non metta mai le parti che conducono corrente a contatto con acqua. Al contrario dei forni a microonde convenzionali, l'interno dell'apparecchio e i recipienti diventano molto bollenti, negli apparecchi a funzione combinato o a solo funzione grill/convezione. Fare attenzione a non bruciarsi all'interno, alla porta o ai recipienti. Utilizzare delle prese o dei guanti da cucina.

Uso

- Il forno a microonde è destinato esclusivamente per l'uso domestico. Ogni abuso è vietato severamente a causa dei rischi collegati a questo!
- Utilizzare l'apparecchio solo secondo le norme descritte in queste istruzioni per l'uso per scongelare, riscaldare e cucinare gli alimenti.
- Se l'apparecchio viene usato per uno scopo diverso da quello previsto o abusato, nessuna responsabilità potrà essere assunta per danni eventuali.



Istruzioni di sicurezza

- Se l'apparecchio viene utilizzato a scopo commerciale od industriale non potrà essere più data alcuna garanzia.

- Utilizzare unicamente gli accessori originali o pezzi di ricambio esplicitamente raccomandati dal fabbricante. L'uso di accessori non originali può danneggiare l'apparecchio.

- L'apparecchio non deve mai venire a contatto con l'acqua.

- Manutenzione e riparazioni dell'apparecchio devono essere effettuati solo dal vostro servizio di riparazioni FUST. Per le riparazioni devono essere utilizzati soltanto pezzi di ricambio originali, altrimenti l'apparecchio potrebbe essere danneggiato o Lei potrebbe ferirsi.

Questo vale soprattutto per i forni a microonde, poiché per effettuare la riparazione, deve essere eliminata la protezione incorporata per le microonde, alla quale Lei altrimenti sarebbe esposta. Avvisare quindi il Suo servizio riparazioni FUST anche quando Lei deve cambiare la luce del forno.

- Non mettere mai in funzione l'apparecchio con un timer od un telecomando.

Utenti

L'apparecchio deve essere utilizzato solamente da persone che sono familiari con queste istruzioni per l'uso. Persone sotto l'influenza di alcol o medicinali possono utilizzare il forno a microonde solo sotto sorveglianza.

- **Questi apparecchi possono essere utilizzati da bambini a partire dagli 8 anni ed oltre e da persone con capacità fisiche, sensoriali o mentali limitate, oppure con mancanza di esperienza e/o conoscenza, quando questi vengono sorvegliati o quando vengono istruiti in relazione all'utilizzo sicuro dell'apparecchio, avendo compreso i pericoli risultanti dall'impiego di questo. Bambini non devono giocare con l'apparecchio.**

- **La pulizia e manutenzione effettuate dall'utente non possono essere eseguite dai bambini, a meno che questi abbiano 8 anni o più grandi e vengono sorvegliati.**



Istruzioni di sicurezza

- Con un impiego combinato o solo grill/convezione, l'interno del forno diventa bollente. Per questo motivo, quando Lei utilizza l'apparecchio con una di queste funzioni, i bambini devono essere sempre sorvegliati da adulti.

- L'apparecchio e il suo allacciamento elettrico sono da tenere lontano da bambini più piccoli di 8 anni.

Protezione per bambini

Apparecchi elettrici non sono giocattoli per bambini. I bambini devono essere sorvegliati, in modo che questi non giochino con l'apparecchio.

- Bambini non devono giocare con nastri adesivi e materiale di imballaggio dell'apparecchio perché questo comporta un rischio di soffocamento.

Scossa elettrica (X)

Badi a non toccare le parti sotto tensione. Una scossa elettrica può portare a ferimenti gravi o addirittura alla morte. Osservare gentilmente le seguenti norme!

- **Controllare il Suo forno a microonde prima di ogni uso. Per evitare una scossa elettrica, non utilizzare l'apparecchio quando il cavo elettrico o la spina di corrente sono danneggiati o l'apparecchio accusa altri disturbi, è caduto od è danneggiato. Non effettuare mai da soli riparazioni, ma portare l'apparecchio presso il prossimo servizio di riparazioni FUST, in modo che possa essere esaminato od in caso possa essere riparato.**

- Mantenere lontano l'apparecchio da calore, dai raggi diretti del sole e bordi appuntiti. Non utilizzare mai l'apparecchio con mani umide. Se l'apparecchio o il cavo elettrico dovessero essere umidi o bagnati, staccare subito con guanti in gomma la spina di rete. Non afferrare nell'acqua.

- Non immergere mai il cavo elettrico, la spina di rete o l'apparecchio stesso nell'acqua o in altri liquidi.

- **Non smontare mai l'apparecchio o toccare i pezzi di montaggio interni all'apparecchio. Pericolo di vita!**





Istruzioni di sicurezza

Cavo di alimentazione (I, V, VI, VII)

- Nel caso di un cavo di alimentazione danneggiato, questo deve essere sostituito dal servizio dopo vendita FUST poiché sono necessari degli attrezzi speciali. Non schiacci il cavo di alimentazione e lo protegga da oggetti caldi.
- Non estrarre mai la spina dalla presa di corrente tirando il cavo né toccandola con le mani bagnate.
- Controllare gentilmente che il cavo elettrico non venga schiacciato dalla parte posteriore dell'apparecchio e non venga danneggiato.
- Un danneggiamento del cavo elettrico può provocare un corto circuito, incendio e/o una scossa elettrica.
- Non tirare mai la spina dalla presa di corrente per spegnere l'apparecchio perché questo potrebbe danneggiarlo. Spegnerlo prima dell'apparecchio sempre tramite l'interruttore „Stop/Cancel“ (g) (premere 2 volte).

- Non appoggiare sul cavo elettrico oggetti pesanti così come l'apparecchio stesso. Pericolo di corto circuito ed incendio!
- Collocare il cavo di alimentazione in modo che nessuno possa inciampare. Ciò potrebbe provocare ferite o l'apparecchio potrebbe essere danneggiato.
- Non lasciare pendere il cavo di alimentazione affinché nessuno possa buttare giù l'apparecchio e ferirsi.
- Il cavo elettrico non deve venire a contatto con le parti bollenti dell'apparecchio.

Rischio di incendio e lesione (II)

ATTENZIONE: Quando gli alimenti vengono cotti troppo a lungo o con una potenza a microonde o grill troppo elevata, questi possono incendiarsi o provocare fumo. Controllare accuratamente la programmazione dell'apparecchio.

Noi consigliamo di osservare i processi di cottura sempre personalmente.

Istruzioni di sicurezza

- Non ponga dei materiali combustibili come carta, legno o plastica nella camera del forno (C).
 - Non inserire sostanze chimiche, corrosive o contenitori con gas nel forno a microonde.
 - Non metta dei recipienti o imballaggi chiusi nell'apparecchio, potrebbero esplodere e tolga le parti in plastica e in metallo dai recipienti. Anche prodotti con bucce dure tipo uova o salsine esplodono.
 - Eliminare i pezzi in plastica e metallo delle confezioni. Non inserire mai nel microonde posate con manici in metallo oppure posate in parte metalliche! Pericolo di scossa elettrica!
 - Prima della messa in funzione leggere assolutamente le indicazioni su „Recipienti per microonde“ e „Cucinare in modo sicuro con le microonde“ a pag. 73/74.
 - Se qualcosa prende fuoco nella camera del forno, spenga l'apparecchio tramite il tasto „Stop/Cancel“ (g) (premere 2 volte) e tolga la spina dalla presa di corrente.
 - Utilizzi l'apparecchio unicamente per la preparazione di alimenti e non per essiccare animali o oggetti, per sterilizzare o per conservare libri di cottura, ecc.
 - Non ponga niente nella camera del forno che tocchi le pareti o la porta della camera. Potrebbero formarsi scintille e c'è il rischio di incendio.
 - Non riscaldi bevande alcoliche, le bevande potrebbero prendere fuoco.
 - Il forno a microonde non è adatto per la frittura. L'olio bollente può danneggiare il forno e portare a bruciacature!
 - Quando nella camera del forno dovesse svilupparsi del fuoco o fumo, tenere lo sportello dell'apparecchio chiuso, in modo che il fuoco possa soffocare. Spegnerne l'apparecchio, staccare la spina o girare la sicurezza della centralina elettrica.
- ATTENZIONE:** L'intero dell'apparecchio e le parti dell'apparecchio esterni e



Istruzioni di sicurezza

accessibili diventano molto bollenti durante l'impiego! Non toccare l'apparecchio durante l'impiego. Bambini sotto gli 8 anni devono essere continuamente sorvegliati, in modo da non avvicinarsi all'apparecchio.

- Estrarre le pietanze e stoviglie bollenti con guanti da forno. Fare attenzione perché potrebbe fuoriuscire vapore, quando lei alza il coperchio.
- La parte posteriore dell'apparecchio deve trovarsi alla parete. Osservare gentilmente le norme sotto "Collocazione".
- Non utilizzare l'apparecchio in un armadio da cucina.
- Per evitare una lesione, non appoggiarsi mai sulla porta aperta.

Allacciamento elettrico (I, X)

⚡ Un trattamento della corrente non regolare può avere delle conseguenze mortali.

- Allacciare il forno a microonde solamente a una presa di corrente alternata con una tensione di 230-240V~50Hz. La sicurezza minima della presa deve essere di 10 ampère (vedi le indicazioni nella targhetta dei dati).
- Non allacciare mai l'apparecchio ad una presa multipla o ad una presa alla quale sono allacciati altri apparecchi.
- La spina non deve mai essere inserita in una presa di corrente danneggiata o non fissata bene. Pericolo di scossa elettrica ed incendio!
- Non utilizzi un cavo di alimentazione danneggiato. Nel caso di un difetto, si metta in contatto con il servizio dopo vendita FUST.
- Utilizzi una prolunga solo se questa si trova in perfetto stato.

Istruzioni di sicurezza

- Prima di iniziare con la pulizia o di conservare l'apparecchio fare attenzione che l'apparecchio sia spento e non sia allacciato alla corrente elettrica.
- Come protezione supplementare si raccomanda di installare un interruttore di protezione della corrente residua (30 mA massimo). Si rivolga al Suo elettrico.

Collocazione (II, III, VIII, IX)

- Utilizzare il forno a microonde solamente in un luogo asciutto su una superficie piana e stabile che sopporta bene il peso, fuori della portata dei bambini.
- L'apparecchio non è un apparecchio componibile e deve essere posizionato libero.
- L'apparecchio deve essere posizionato ad una altezza minima di 85 cm (distanza dal pavimento) con la parte posteriore verso la parete. Sopra l'apparecchio devono essere lasciati liberi almeno 20 cm, dalla parete postero-

re 10 cm e a sinistra e destra del forno a microonde almeno una distanza di 5 cm dalle pareti circostanti/oggetti, per garantire una circolazione buona d'aria. Una parte deve essere aperta. Per questo motivo non posizionare l'apparecchio dentro un armadio da cucina.

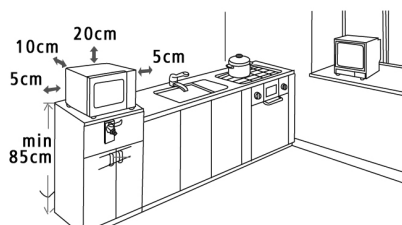

- Non coprire mai le aperture dell'apparecchio.
- Il forno a microonde non deve essere posizionato su una fonte di calore o su un altro apparecchio che possa diventare bollente.
- Non posizionare mai l'apparecchio in luoghi dove questo è soggetto a calore, forte umidità o vapore e non nelle vicinanze di materiali combustibili.
- Osservare che durante l'impiego le parti accessibili dell'apparecchio, come lo



Istruzioni di sicurezza

sportello o la parte esterna dell'apparecchio stesso, possono diventare molto bollenti.

- Per evitare interferenze non collochi il forno a microonde nelle vicinanze di televisori, radio o antenne.
- Non lasci pendere il cavo di alimentazione affinché nessuno possa buttarlo giù l'apparecchio e ferirsi.
- Non utilizzi l'apparecchio all'esterno e tenga l'apparecchio lontano da calore e da fiamme aperte.
- Non utilizzare l'apparecchio nelle vicinanze dell'acqua (per esempio vasca da bagno, piscine ecc.) e non metterlo soggetto alla pioggia od altra umidità.
- Non appoggiare nulla sull'apparecchio.
- I tasti di funzione o le parti dell'apparecchio, inclusi il cavo elettrico e la spina, non devono mai venire a contatto con acqua, liquidi o vapore.
- I piedini di appoggio non devono essere eliminati, così come la distanza posteriore, laterale dell'apparecchio,

perché questi garantiscono la distanza minima necessaria.

Misure di protezione e precauzione

- Non cerchi di fare funzionare il forno a microonde quando la porta è aperta. È particolarmente importante non superare o danneggiare le chiusure di sicurezza della porta (**A**) altrimenti potrebbe essere ferito dall'energia eccezionalmente forte delle microonde.
- Metta solamente degli alimenti nella camera del forno (**C**) che non tocchino le pareti e lo sportello.
- Non posizionare niente tra la parte frontale del forno e lo sportello.
- Badi a che non ci siano resti di alimenti o di detersivi sulle superfici di chiusura.
- Non ponga oggetti metallici nella camera del forno, l'apparecchio potrebbe danneggiarsi. Badi a non utilizzare dei recipienti con chiusure o decorazioni metallici né piatti con bordi in oro o argento.



Istruzioni di sicurezza

- Non utilizzare il forno a microonde vuoto, l'apparecchio potrebbe sovraccaricarsi ed essere danneggiato.
- Nel caso di una programmazione sbagliata (troppo tempo o temperature troppo alte), gli alimenti rischiano di scuocersi/bruciarsi e causare quindi un fumo intenso.
- **L'apparecchio non deve mai essere smontato o riparato di propria iniziativa, la forte energia delle microonde potrebbe danneggiarla. Non eliminare mai le parti dell'apparecchio!**
- Se lo sportello o le guarnizioni di questo dovessero essere danneggiati, non utilizzare mai più l'apparecchio ma portarlo presso servizio di riparazioni FUST.
- Non smontare mai l'apparecchio e non toccare mai i pezzi interni di costruzione dell'apparecchio. Pericolo di morte!
- Il forno dovrebbe essere pulito regolarmente, perché i resti degli alimenti intaccano la superficie dell'apparecchio, diminuendo così la durata di vita dell'apparecchio e possono portare a situazioni pericolose.
- La superficie degli apparecchi diventano bollenti durante l'uso. Attenzione a non ferirsi! Il cavo elettrico non dovrebbe toccare l'apparecchio. Non coprire le aperture di aria o l'apparecchio stesso!



Recipienti per microonde

Recipienti per microonde

- I recipienti nei quali gli alimenti si trovano devono essere adeguati per la cottura alle microonde. Fare attenzione all'uso corrispondente sulle stoviglie (p. es. )! Possono essere di vetro, ceramica, porcellana o plastica termoisolata. I recipienti non si riscaldano dalle microonde, solamente dal calore degli alimenti. Osservi che il metallo riflette le microonde e non può essere penetrato dalle microonde. Per questo motivo non cuocere gli alimenti in un recipiente metallico.
- Non utilizzare prodotti in carta riciclabili perché queste potrebbero contenere piccolissime particelle di metallo, che potrebbero incendiarsi.
- Non utilizzi recipienti con pareti diritte e colli stretti.
- Utilizzare stoviglie tonde od ovali e non angolari, perché gli alimenti potrebbero traboccare
- Non ponga dei materiali combustibili come carta, le-

gno o plastica nella camera del forno (C).

- Non metta dei recipienti o imballaggi chiusi nell'apparecchio, potrebbero esplodere.
- Tolga le parti in plastica e in metallo dai recipienti.
- Non inserire mai nel microonde posate con manici in metallo oppure posate in parte metalliche! Pericolo di scossa elettrica!
- **Non utilizzi piatti con decorazioni in oro o in argento, perché anche poco metallo può causare la formazione di scintille e danneggiare l'apparecchio.**
- **Recipienti e posate in metallo non devono essere riposte nel forno a microonde, pericolo di scintille!**
- **Quando Lei non è sicuro se le stoviglie (senza metallo) sono adatte alle microonde, eseguire il seguente test:**
 1. Inserire nel forno a microonde un recipiente adeguato alle microonde riempito con 250 ml di acqua, insieme con il recipiente da esaminare (senza acqua).



Cucinare in modo sicuro con le microonde

2. Portare il forno a microonde al 100% della potenza e dare un tempo di 1 minuto.

Attenzione: il tempo di cottura non deve superare il minuto.

3. Se il recipiente da esaminare vuoto sia diventato caldo, questo non è adatto alle microonde.

Cucinare in modo sicuro con le microonde

- Le microonde sono onde elettromagnetiche che fanno vibrare le molecole negli alimenti. La vibrazione genera del calore, che può scongelare e cuocere gli alimenti. Questa è la ragione perché gli alimenti non finiscono di cuocere quando sono tolti dal forno a microonde.

Dia un tempo breve di riposo agli alimenti dopo la cottura e poi rimesti i cibi.

Controlli sempre la temperatura degli alimenti prima di servirli, particolarmente per gli alimenti per bambini.

- Inserire nel forno a microonde alimenti ed accessori solo se questi non vengono a

contatto con la camera o la parte superiore del forno.

- Non cuocere mai degli alimenti in recipienti chiusi o buccia o pelle, possono esplodere. Per questo non cuoca mai delle uova nel loro guscio nel forno a microonde. Perfori le bucce e pelle di patate, salsicce, ecc. perché il vapore possa fuoriuscire.

- Una distribuzione più regolare del calore può essere raggiunta rimestando e girando gli alimenti, particolarmente nel caso di breve durata di cottura.

- Più le porzioni sono grandi, più le durate di cottura sono lunghe.

- Più gli alimenti sono regolari, più regolarmente saranno cotti. Parti più strette e più esposte degli alimenti possono essere avvolte con piccoli pezzi di foglio di alluminio perché non saranno cotte troppo. Attenzione: utilizzare soltanto pellicole sottili di alluminio e mantenere un minimo di distanza di 3 cm dalle pareti della camera del forno!





Cucinare in modo sicuro con le microonde

- L'apparecchio deve essere messo in funzione, quando il piatto rotante può girare perfettamente.
- Non mettere mai in funzione senza il piatto girevole!
- Più la temperatura iniziale degli alimenti è bassa, più la durata di cottura è lunga. Alimenti a temperatura ambientale saranno cotti più rapidamente rispetto a quelli tolti direttamente dal frigorifero.
- Ponga gli alimenti in pezzi, come per esempio patate, a forma di cerchio, così saranno cotte più regolarmente.
- Alimenti con una forma irregolare, come le cosce di pollo, devono essere poste nel forno a microonde in modo che le parti più strette e piccole si trovino nel centro del piatto rotante, così non saranno cotte troppo.
- Pollo o hamburger dovrebbero essere capovolti almeno una volta, durante la cottura e spostati (dal centro al lato e viceversa).
- Osservare gli orari di cottura indicati e controllare il processo di cottura. Gli alimenti possono bruciarsi o causare un fumo forte, quando questi vengono cotti troppo a lungo o ad una potenza troppo alta.
- Copra gli alimenti con un coperchio adeguato per la cottura alle microonde. In questo modo la durata di cottura sarà più corta, gli alimenti non si asciugheranno e eventuali spruzzi non sporcheranno la camera del forno. E' consigliato non coprire gli alimenti con una crosta, p.es. gli alimenti panati, o gli alimenti che sono preparati nel modo combinato o nel modo griglia, altrimenti la crosta diventerà morbida.

Attenzione!

Con la funzione combinata con il grill non deve essere mai utilizzato un coperchio o Cloche.

- **Per prelevare gli alimenti bollenti utilizzare guanti da cucina.**

Liquidi

Liquidi

- Liquidi possono traboccare senza preavvertimento quando il liquido è riscaldato al di sopra del punto di ebollizione. Eviti per questo recipienti con bordi diritti e colli stretti e rimesti il liquido dopo la metà della durata di cottura.
- Dia un tempo breve di riposo ai liquidi dopo la cottura e poi rimesti il liquido. Controlli sempre la temperatura degli alimenti prima di servirgli.



Prima della messa in funzione / Accessori

Prima della messa in funzione

- Estrarre il forno a microonde dalla confezione ed eliminare tutte le parti dell'imballaggio. Fare attenzione che i bambini non giochino con queste e soprattutto con le buste in plastica (pericolo di soffocamento).
- Tolga la pellicola di plastica che copre la superficie dell'apparecchio.
- Non eliminare il rivestimento leggermente marroncino al interno della camera del forno! È una protezione per il magnetron.
- Controlli se il forno a microonde ha dei danni. Non utilizzi l'apparecchio se è danneggiato.

E' particolarmente importante che:

- **la porta del forno a microonde chiuda perfettamente e che non sia piegata,**
- **le cerniere e chiusure non siano rotte o allentate,**
- **le guarnizioni dell'apparecchio non siano danneggiate.**

Se il forno a microonde è danneggiato, portarlo presso il prossimo punto vendita FUST o telefonare al numero di servizio 0848 559111.

Accessori

• Base rotativa (E)

La base rotativa si trova nel centro della camera del forno (C) e deve essere tolta solamente per la pulizia. Il congegno della forza motrice deve essere sempre inserito nella sua forma al centro della camera del forno, in modo che la base possa girarsi.

Badi a non utilizzare il forno a microonde senza base rotativa e che la forza motrice è correttamente incastrata, altrimenti potrebbero formarsi delle scintille.

• Piatto rotante (F)

Il piatto rotante viene adattato sulla base rotativa (E) (ad incastro) e durante la fase di cottura deve trovarsi sempre nella camera del forno (C). Il piatto rotante può essere tolto dalla camera del forno per servire gli alimenti e per la pulizia.

Badi a non usare il forno a microonde senza piatto rotante e che si trovi correttamente sulla base rotativa.

Nel caso di un danneggiamento o perdita del piatto rotante rivolgersi alla Sua filiale FUST.

• Griglia (G o H)

Ponga la griglia sul piatto rotante (F) per la cottura grill. Appoggiare gli alimenti sulla griglia. La griglia può essere utilizzata per la cottura al grill ma anche per la funzione combi con grill in modo da ottenere cibi completamente croccanti.



Descrizione dell'apparecchio

Italiano



Elenco degli elementi dell'apparecchio

- A** Chiusura di sicurezza della porta
- B** Finestra con protezione speciale contro le microonde
- C** Camera del forno
- D** Pannello dei comandi
- E** Base rotativa con congegno della forza motrice
- F** Piatto rotante
- G** Griglia alta
- H** Griglia bassa
- I** Resistenza griglia
- J** Conduttore a microonde (non eliminare la piastra Mika, la quale ricopre il conduttore delle onde)

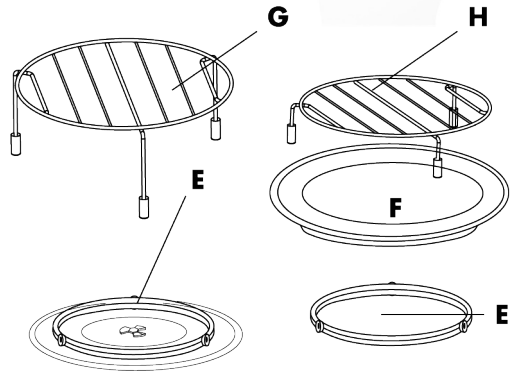



Descrizione dell'apparecchio

Descrizione del pannello comandi

a Display

b Tasto „Power Level“

Per impostare la potenza delle microonde.

c Tasto „Clock/Weight“

Premendo si può regolare il peso dell'alimento (per i programmi automatici) o regolare l'orario.

d Tasto „Grill/Micro+Grill“

Premendo si può scegliere la funzione grill oppure l'impostazione combinata „Impiego microonde e grill“.

e Tasto „Convection“

Per la regolazione dell'impiego convezione e della temperatura nell'impiego a convezione (110° – 180°C).

f Tasto „Micro+Convection“

Premendo possono essere scelti uno dei quattro programmi combi „Impiego microonde e convezione“.

g Tasto „Stop/Cancel“

Premendo, Lei ferma il programma di cottura attuale oppure Lei annulla le impostazioni effettuate prima.

h Regolatore „Menu/Time“

Per impostare la durata di cottura (Time) oppure i programmi di cottura automatica (Menu).

i Tasti „Start/Quick Start“ nel regolatore

Premendo il tasto Lei attiva il programma di cottura, che Lei ha impostato, oppure, quando Lei non ha impostato nulla, Lei attiva lo start veloce (100% di potenza a microonde, con un massimo di 10 minuti).

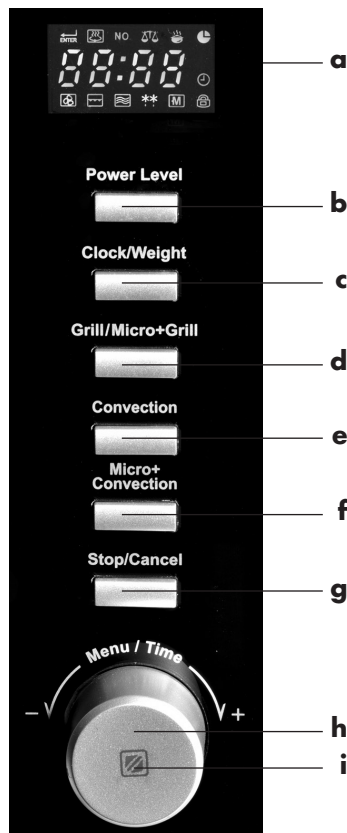

Italiano

Possibili tempi di intervallo

Lei può stabilire il tempo nei seguenti intervalli:

0 – 5 minuti:

10-secondi-intervallo

5 – 10 minuti:

30-secondi-intervallo

10 – 30 minuti:

1-minuti-intervallo

30 – 95 minuti:

5-minuti-intervallo



Messa in funzione

⚡ Una scossa elettrica può essere mortale. Rispettare le prescrizioni di sicurezza.

Osserva:

Nella modalità Standby Lei può spegnere od accendere il segnale acustico che risuona ogni volta che si azionano i tasti.

- a) Premere il tasto „Power Level“ per 3 secondi, il segnale acustico è spento.
- b) Premere il tasto „Power Level“ di nuovo per 3 secondi, il segnale acustico è di nuovo attivato.

Tasto Stop e di cancellazione „Stop/Cancel“

- Premendo una volta il tasto „Stop/Cancel“ (g), Lei può fermare l'apparecchio.
- Premendo poi di nuovo il tasto „Start/Quick Start“ (i), l'apparecchio si rimette in azione con l'ultima impostazione.
- Premere il tasto „Stop/Cancel“ (g) due volte, tutte le impostazioni effettuate prima sono cancellate.

Sicurezza bambini

- Questo apparecchio ha una sicura per i bambini, con la quale Lei può disattivare l'apparecchio, in modo che i bambini non possono ferirsi od ustionarsi, mentre l'apparecchio è allacciato ad una presa di corrente.
- Attivazione del blocco di sicurezza per bambini: in modalità standby, il dispositivo passa entro un minuto

automaticamente alla modalità di blocco di sicurezza per bambini. In modalità blocco di sicurezza per bambini, il dispositivo non può essere azionato.

- Disattivazione del blocco di sicurezza per bambini: se si apre e chiude la porta del forno, la modalità di blocco di sicurezza per bambini si spegne, il dispositivo può essere azionato.

1. Regolazione dell'orario

Osserva:

L'orario deve essere sempre stabilito di nuovo quando l'apparecchio è stato allacciato.

- Premere nella modalità Standby il tasto „Clock/Weight“ (c) una volta, „Hr 24“ si illumina nel display, premere un'altra volta, „Hr 12“ si illumina. Lei può regolare l'orario di 0-12 o di 0-24.
- Girare il regolatore (h) per regolare l'attuale orario (0-23).
- Premere il tasto „Clock/Weight“ (c), le cifre dei minuti lampeggiano, ora Lei può regolare gli attuali minuti con il regolatore (h) (0-59).
- Premere di nuovo il tasto „Clock/Weight“ (c), l'impostazione dell'orario è conclusa, „:“ lampeggia.

Osserva:

Quando lei preme il tasto „Clock/Weight“ (c) durante la cottura, appare l'orario attuale.



Funzione a microonde

2. Funzione veloce di accensione per la funzione a microonde

Per una breve durata di cottura, con la funzione a microonde, Lei può utilizzare anche la funzione veloce di accensione. Poi l'apparecchio lavora con 100% di potenza a microonde.

- Quando il forno a microonde si trova nella modalità Standby, premere il tasto „Start/Quick Start“ (i) così verrà cucinato subito con una potenza a microonde del 100% per 30 secondi. Premendo ogni volta il tasto, la durata di cottura verrà prolungata di 30 secondi. Il tempo massimo è di 10 minuti.
- La funzione veloce di accensione è adatta soprattutto per pietanze ad alta quantità di acqua come minestre, caffè, te ecc..
- L'apparecchio si spegne automaticamente quando il tempo di cottura è stato raggiunto, 4 suoni acustici saranno emessi. Il display mostra „End“.

3. Utilizzo della funzione a microonde

- Apra la porta dell'apparecchio.
- Ponga gli alimenti in un recipiente adeguato (veda „recipienti“) e metterlo sul piatto rotante (F). Coprire se necessario con un coperchio adeguato per la cottura a microonde. Osservi che del vapore potrà eventualmente fuoriuscire.

1. Premere il tasto „Power Level“ (b) una volta, dopodiché appare nel display „P-HI“, per una potenza del 100% delle microonde.

2. Premere più volte il tasto „Power Level“ (b), fino a che appare nel display la percentuale giusta adatta all'alimento da preparare.

3. Girare il regolatore (h) per determinare il tempo di cottura giusto (00:10 - 95:00).

4. Premere per l'accensione il tasto „Start/Quick Start“(i).

Esempio: se Lei vuole cuocere con 80% di energia a microonde per 20 minuti, programmare il forno come segue:

1. Premere una volta il tasto „Power Level“ (b), il display mostra „P-HI“.

2. Premere di nuovo due volte il tasto „Power Level“ (b), il display Le mostra poi „P-80“, e Lei ha 80% potenza delle microonde.

3. Girare il regolatore (h) per determinare il tempo di cottura, sino a che il display mostra „20:00“. (Massimo: 95 minuti).

Funzione a microonde

4. Premere il tasto „Start/Quick Start” (i) per azionare il processo di cottura.

Se questo tasto non viene premuto entro 30 secondi dalla programmazione effettuata, i Suoi dati verranno cancellati.

premere	sul display appare	potenza „Watt”	potenza delle microonde
1x	P-HI	1200W	100%
2x	P-90	1080W	90%
3x	P-80	960W	80%
4x	P-70	840W	70%
5x	P-60	720W	60%
6x	P-50	600W	50%
7x	P-40	480W	40%
8x	P-30	360W	30%
9x	P-20	240W	20%
10x	P-10	120W	10%
11x	P-00	0W	0%

- Il forno a microonde è acceso, la luce nella camera del forno è accesa e il piatto rotante comincia a girare.

- L'apparecchio si spegne automaticamente quando il tempo di cottura è stato raggiunto, 4 suoni acustici saranno emessi. Il display mostra „End”.

- Dopo la cottura lasciar riposare ancora un pò gli alimenti.

- La cottura può essere interrotta in qualsiasi momento spingendo una volta il tasto „Stop/Cancel” (g), l'apparecchio risuona e può essere aperto.

- La cottura può essere ripresa chiudendo la porta e spingendo il tasto „Start/Quick Start” (i).

- Aprendo la porta, il processo di cottura viene automaticamente interrotto, la ventilazione restano. Per riprendere il processo di cottura chiudere la porta e spingere il tasto „Start/Quick Start” (i).

- Per interrompere il processo di cottura totalmente, spingere due volte il tasto „Stop/Cancel” (g).

Generalmente vale:

- Quando Lei utilizza il regolatore per la prima volta, ascolterà un segnale acustico (se Lei non lo ha spento).

- Ogni pressione di un tasto viene accompagnata da un segnale acustico. Se Lei non lo sente, significa che l'apparecchio non ha registrato le indicazioni.



Funzione grill

4. Funzione grill

Grigliare è adatto per bistecche sottili, cotolette, salsicce piccole, filetti di pollo o per panini o gratines.

Con la funzione grill possono essere dati agli alimenti, dopo la cottura, una doratura ed una crosta croccante. **Con la funzione grill eliminare sempre il coperchio/Cloche dai recipienti. Appoggiare gli alimenti sempre sulla griglia (G/H), così diventano croccanti anche nella parte inferiore, poiché con la griglia gli alimenti vengo posti nel forno in una posizione più alta rispetto ad una cottura normale.**

1. Controllare che non sia stata effettuata nessuna impostazione.
2. Prema una volta il tasto „Grill/Micro+Grill“ (d), „Gr“ si illumina nel display.
3. Girare il regolatore (h) per determinare il tempo di grigliare (massimo: 95 minuti).
4. Premere il tasto „Start/Quick Start“ (i) per mettere in azione il processo grigliare.
 - La luce nella camera del forno si accende e il piatto rotante comincia a girare, il grill è stato azionato.

- Terminata la durata del grill 4 suoni acustici verranno emessi e l'apparecchio si spegne.
- Fare attenzione a non bruciarsi, perché con la cottura grill, l'interno del forno diventa molto bollente.
- Con la funzione grill non preriscaldare l'apparecchio, altrimenti i cibi vengono grigliati troppo forte e possono asciugarsi troppo.
- Non utilizzare piatti in plastica perché questi potrebbero sciogliersi.

Osserva:

Al termine del programma nel display si illumina la parola „End“. Fino a che la parola „End“ resta illuminata, i tasti di funzione non reagiscono. Lei deve per primo aprire lo sportello e poi richiuderlo, in modo che possono essere attivate delle nuove funzioni.

Cottura combinata: Microonde e grill

5. Cottura combinata - microonde e grill

Nel funzionamento combinato grill/microonde pietanze compatte possono essere cotte più omogeneamente e velocemente rispetto alla funzione a microonde. Le pietanze vengono cotte alternativamente con la funzione a microonde e grigliate con la funzione grill così da ottenere una crosta croccante. Lei può scegliere tra due impostazioni.

Attenzione:

Con la funzione combi con il grill non deve essere mai utilizzato un coperchio o Cloche. La griglia si consiglia per la funzione combi/grill perché gli alimenti si trovano in posizione più alta e ottengono così una crosta anche nella parte inferiore.

Osserva:

Il tempo massimo di cottura è di 95 minuti. Lei può vedere il programma scelto, quando Lei preme il tasto „Grill/Micro+Grill“ (d) durante l'impiego combinato.

1. Premere il tasto „Grill/Micro+Grill“ (d) due volte, nel display appare „Co-1“.
2. Con il regolatore (h) determinare il tempo di cottura (massimo 95 minuti).
3. Premere il tasto „Start/Quick Start“ (i) per azionare il processo di cottura.

Lei può scegliere fra 2 combinazioni:

Funzione	Premere su „Grill/Micro+Grill“	Sul display appare	Tempo con cui viene cotto con la microonde	Tempo con cui si griglia con il grill	Ideale per
Combinazione 1	2x	Co-1	30%	70%	Pesce Gratin
Combinazione 2	3x	Co-2	55%	45%	Budino Frittata Patate al forno Pollame



Funzione a convezione

- La luce nella camera del forno si accende e il piatto rotante comincia a girare.
- Dopo la durata della cottura pre-stabilita verranno emessi 4 suoni acustici e l'apparecchio si spegne.
- Con la funzione combi l'interno del forno diventa molto bollente, attenzione a non bruciarsi!
- Preparare con la funzione combi patate al gratin, arrosto di maiale, cotolette, trote, pollo ecc.. La durata di cottura varia a secondo la quantità e il tipo di preparazione, utilizzare i periodi di cottura consigliati dalle ricette.
- Con la funzione combi con grill non utilizzare nessun coperchio (Cloche) e nessun recipiente in plastica perché questi potrebbero sciogliersi.

6. Funzione a convezione (funzione con aria bollente) senza preriscaldamento

Nell'impiego a convezione si cuoce nella camera del forno, con aria bollente. Lei può scegliere tra 8 gradi di temperatura (110°C fino a 180°C) ed un tempo massimo di 95 minuti.

1. Premere il tasto „Convection“ (e) così quanto è necessario, per impostare una temperatura tra 110°C e 180°C.
2. Determinare utilizzando il regolatore (h) il tempo esatto di cottura (massimo 95 minuti/1H:35).
3. Premere il tasto „Start/Quick Start“ (i) per azionare il processo di cottura.

- La luce nella camera del forno si accende ed il piatto rotante comincia a ruotare.
- Quando il tempo di cottura è stato raggiunto, 4 suoni acustici saranno emessi e l'apparecchio si spegne automaticamente.
- Osservare che l'interno dell'apparecchio, con la funzione a convezione, diventa bollente. Fare attenzione a non bruciarsi.
- Non utilizzare recipiente in plastica perché si possono sciogliere!

Osserva:

Durante l'impiego a convezione, Lei può controllare in ogni momento la temperatura impostata, premendo il tasto „Convection“ (e).

7. Funzione a convezione (funzione con aria bollente) con preriscaldamento

Nell'impiego a convezione si cuoce nella camera del forno, con aria bollente. Lei può scegliere tra 8 gradi di temperatura (110°C fino a 180°C) ed un tempo massimo di 95 minuti, inoltre può preriscaldare il forno.

1. Premere il tasto „Convection“ (e) così quanto è necessario, per impostare una temperatura tra 110°C e 180°C.
2. Quando il display mostra la temperatura desiderata, spingere il tasto „Start/Quick Start“ (i) per iniziare il preriscaldamento „30:00“ si illumina nel display. Quando la temperatura

Cottura combinata: Microonde e convezione

desiderata è stata raggiunta (dopo 30 min.), risuona un segnale acustico. Lei apre lo sportello del forno ed inserisce la pietanza da cuocere, dopodiché richiudere lo sportello.

3. Girare il regolatore (h) per inserire il tempo di cottura (massimo 95 minuti).

4. Premere il tasto „Start/Quick Start“ (i) per azionare il processo di cottura.

- La luce nella camera del forno si accende e il piatto rotante comincia a girare.
- Quando il tempo di cottura è stato raggiunto, 5 suoni acustici saranno emessi e l'apparecchio si spegne automaticamente.
- Osservare che l'interno dell'apparecchio, con la funzione a convezione, diventa bollente. Fare attenzione a non bruciarsi.
- Non utilizzare recipiente in plastica perché si possono sciogliere!

8. Cottura combinata - microonde e convezione

Nel funzionamento combinato microonde/convezione pietanze compatte possono essere cotte più omogeneamente e velocemente rispetto alla funzione a microonde. Le pietanze vengono cotte alternativamente cotte con la funzione a microonde ed a convezione.

Lei può scegliere tra 4 programmi ed un massimo di 95 minuti.

1. Premere il tasto „Micro+Convection“ (f) così quanto è ne-

cessario, per impostare la cottura combinata desiderata (**vedi tabella sottostante**).

2. Con il regolatore (h) regolare il tempo di cottura (massimo 95 minuti)

3. Premere il tasto „Start/Quick Start“ (i) per azionare il processo di cottura.

Lei può scegliere fra 4 combinazioni:

Cottura combinata con temperatura

180°C

170°C

140°C

110°C

- La luce nella camera del forno si accende e il piatto rotante comincia a girare.
- Dopo la durata della cottura pre-stabilita verranno emessi 4 suoni acustici e l'apparecchio si spegne.
- Con la funzione combi l'interno del forno diventa molto bollente, attenzione a non bruciarsi!
- Non utilizzare recipiente in plastica perché si possono sciogliere!

Osserva

Durante l'impiego combinato, Lei può controllare in ogni momento la temperatura impostata, premendo il tasto „Micro+Convection“.



Programmi di cottura automatici

9. Programmi di cottura automatici (Menu)

Questo apparecchio è dotato di 8 programmi di cottura e un programma di scongelamento, che sono stati programmati con valori standard, così che non è necessario impostare

la potenza di cottura e la durata. Lei deve solo scegliere gli alimenti a secondo dei programmi e dare il peso.

Osserva: Tutti i programmi possono essere rilevati da questa tabella.

Programma di cottura	Preparazione di	Scelta possibile di peso/quantità	Tempo in minuti
1	Patate al forno	1/230g 2/460g 3/690g	5:00 8:00 12:00
2	Caffè	1 tasse/200g 2 tasses/400g 3 tasses/600g	1:30 2:40 3:50
3	Popcorn	99g	3:30
4	Riscaldamento automatico	200g/300g 400g/500g/600g 700g/800g	1:30/2:00 2:30/3:00/3:30 4:00/4:30
5	Pasta (con acqua bollente nel recipiente)	100g 200g 300g	20:00 25:00 30:00
6	Pizza	150g 300g 450g	12:00 13:00 15:00
7	Pollo	800g 1000g 1200g 1400g	30:00 33:00 36:00 39:00
8	Dolce	475g	45:00
9	Scongelamento		tempo regolabile fino 45 minuti



Programmi di cottura automatici

Osservazioni:

- Quando non è stato dato il peso, il programma automatico non può essere attivato, perché non può essere determinato il tempo di cottura.
- Se il risultato di cottura non dovesse essere conforme alle Sue aspettative, trascorso il tempo di cottura, Lei può regolare a mano la potenza delle microonde e il tempo di cottura.

Esempio: Lei vuole attivare il programma di cottura automatico per cuocere un pollo pesante di 800 gr.

1. Nel modo Standby girare il regolatore in senso anti-orario fino a che sul display appare „7“ (programma pollo).

2. Premere il tasto „Clock/Weight“ (c) per determinare il peso, fino a che nel display appare „800“. Osserva: per ogni programma ci sono impostazioni di peso, scegliere quella che si avvicina al peso del Suo alimento.

3. Premere il tasto „Start/Quick Start“ (i) per confermare il programma automatico.

4. Nel display appaiono 30:00 minuti, l'apparecchio comincia a lavorare. Con il programma 7 „Pollo“, risuona dopo la metà di cottura, un segnale acustico, che Le ricorda di girare il pollo.

5. Dopo il termine della cottura il Suo apparecchio suona 4 volte e l'apparecchio si spegne.

Consigli sul programma di cottura automatico

Su pollo (7): Controllare per favore, prima di servire, se il pollo siano veramente cotti. Per porzioni più grosse bisogna considerare una cottura più lunga. Girare il pollo dopo la metà di cottura.

Su pasta (5): Mettere la pasta in un contenitore in vetro con una quantità di acqua bollente adeguata e metterlo nel forno a microonde.

Su patate (1): Lavare le patate e tagliarle in pezzi uguali. Metterle in una ciotola e coprire. Inumidire un pò le patate.





Funzione scongelamento / Programma di cottura a più fasi

Funzione scongelamento

Lei può scongelare i Suoi alimenti con il programma automatico 9 ed impostando il tempo di scongelamento.

1. Girare il regolatore (h) su „9“, per impostare la funzione di scongelamento.
2. Premere una volta il tasto „Clock/Weight“ (c) per determinare poi il tempo con il regolatore.
3. Girare il regolatore (h), per impostare il tempo di scongelamento (mass. 45 minuti).
4. Premere il tasto „Start/Quick Start“ (i) per attivare la funzione di scongelamento.

Osserva:

Durante il tempo di scongelamento, un segnale acustico risuona per ricordarLe di girare o mescolare gli alimenti. Dopodiché premere di nuovo „Start/Quick Start“ (i), per proseguire con la funzione di scongelamento.

Consiglio: Se non si desidera cuocere/mangiare subito l'alimento, non si consiglia di far scongelare completamente nel forno a microonde, ma lasciar scongelare nel frigorifero.

10. Programma di cottura a più fasi

Lei può programmare 3 fasi una dopo l'altra, in modo che queste vengono messe in funzione secondo la programmazione. Dopo ogni fase viene emesso un suono ronzante, dopodiché comincia automaticamente subito la fase seguente.

Osserva: Il programma automatico non può essere scelto nel programma di cottura a più fasi.

Esempio: *Quando Lei vuole cucinare il Suo alimento con 80% di microonde per 15 minuti e poi proseguire con l'impiego a convezione per 20 minuti a 170°C, programmare come segue:*

1. Premere tre volte il tasto „Power Level“ (b) fino a che nel display appare „P-80“, per una potenza di microonde dell'80%.
2. Girare il regolatore (h) fino a che nel display appare 15.00, per impostare 15 minuti di tempo di cottura.
3. Premere fino a che è necessario il tasto „Convection“ (e), per regolare la temperatura del forno a 170°C con l'impiego a convezione.
4. Girare il regolatore (h) fino a che nel display appaiono 20:00, per impostare 20 minuti di cottura.
5. Premere il tasto „Start/Quick Start“ (i) per attivare il programma di cottura a più fasi.



Pulizia / Problemi ed eventuali cause

Pulizia (III, IV, VII)

- Prima di pulirlo badi che il forno a microonde non sia allacciato.
- Il piatto rotante (F), la base rotativa (E) e la griglia (G/H) possono essere tolti per la pulizia. Pulisca gli accessori con dell'acqua calda.
- Pulisca la camera del forno (C), lo sportello e le guarnizioni dello sportello regolarmente con un detergente delicato e un panno umido. Non utilizzi spray da forno, nessuno strofinaccio, lana di acciaio, abrasivo, acetone o alcol!
- Pulire esternamente il forno a microonde con un panno umido, fare attenzione che l'umidità non penetra nell'apertura di ventilazione. Anche il pannello comandi non deve essere bagnato e deve essere pulito solo con un panno leggermente umido.

Non usare mai oggetti appuntiti e affilati. Questi oggetti potrebbero graffiare l'apparecchio e le sue superfici ed il vetro dello sportello potrebbe rompersi.

- Non pulire mai l'apparecchio con un pulitore a vapore.

Non immerga mai il forno a microonde nell'acqua e non lo tenga mai sotto l'acqua corrente.

Consiglio di pulizia:

Per pulire la parte interna del forno, noi consigliamo come segue: Mettere una ciotola riempita con una metà di un limone e 300 ml di acqua nel forno a microonde. Premere il tasto „Power Level“ (b), e scegliere „P-HI“, dopo portare il regolatore (h) su „5 minuti“. Dopodiché pulire l'interno con un panno morbido ed asciutto.

Problemi ed eventuali cause

Se l'apparecchio non dovesse funzionare, controllare i determinati punti:

- Sono inseriti regolarmente il congegno della forza motrice con la base rotativa e il piatto rotante? Eventualmente risuona un rumore, quando la camera del forno sotto il congegno rotante è sporco. In questo caso pulire gentilmente la camera del forno.
- La spina è allacciata correttamente ad una presa di corrente? Staccare la spina ed attendere 10 secondi e inserirla di nuovo nella presa di corrente.
- E' chiuso bene lo sportello del forno?
- La sicurezza della corrente è intatta, funziona il circuito elettrico (eventualmente controllarlo con un altro apparecchio)?
- Attendere 10 minuti, prima di riattivare l'apparecchio.
- Aprire la porta, richiuderla e provare di nuovo.



Problemi ed eventuali cause

- Sono stati impostati bene il tempo ed il programma?
- La luce della camera del forno è debole, quando la potenza delle microonde è bassa.
- Durante il processo di cottura può formarsi del vapore. Questo è normale, perché dietro lo sportello del forno si accumola molto vapore.

Se Lei non abbia risolto il problema da solo con i passi sopra descritti, rivolgersi gentilmente presso la Suo servizio di riparazioni FUST.

Messaggio di errore nel display: Meccanismo di protezione automatico

1. Nel display appare „E01“

Se dovessero essersi create temperature troppo alte, appare nel display „E01“ e un segnale acustico risuona fino a che il forno si è raffreddato. Premere poi il tasto „Stop/Cancel“ (g).

2. Nel display appare „E02“

Se dovessero essersi create temperature troppo basse, appare nel display „E02“ e un segnale acustico risuona fino a che il forno abbia raggiunto il livello di temperatura normale. Premere poi il tasto „Stop/Cancel“ (g).

3. Nel display appare „E03“

Se il sensore dovesse essere difettoso o in corto circuito, appare nel display „E03“ e un segnale acustico risuona fino a che Lei non preme il tasto „Stop/Cancel“ (g). In questo caso contattare il servizio riparazioni FUST.

Funzione di raffreddamento

Per allungare la durata di vita del forno a microonde, il Suo apparecchio è dotato di una funzione di raffreddamento. Appena un programma di cottura è in funzione più a lungo di 2 minuti, l'apparecchio metterà in funzione, per circa 3 minuti, la ventilazione, al termine della cottura, in modo che l'apparecchio viene di nuovo raffreddato.

La luce del forno non funziona più

Se deve essere cambiata la luce del forno, contattare il centro di riparazioni FUST.

Osserva:

Quando il Suo apparecchio viene messo in funzione la prima volta, con il funzione grill potrebbe crearsi un leggero fumo ed odore. Questo è normale, perché il rivestimento in olio sull'acciaio si brucia. Questo svanisce dopo poco tempo.



Service / Servizio

Ihr zuständiger FUST-Kundendienst bietet Ihnen folgende Leistungen:

- Die Reparatur und Instandsetzung des Gerätes mit und ohne Garantie.
- Den Verkauf von Ersatzteilen und Zubehör.
- Beratung hinsichtlich der Benutzung und Wartung der Geräte.
- Bei Funktionsstörungen wenden Sie sich bitte an das geschulte Personal des Kundendienstes.
Unter Telefon-Nr. 0848 559 111 oder auf www.fust.ch erfahren Sie die Adresse der nächsten FUST-Filiale.

Die Garantie:

- FUST übernimmt für Ihr Gerät zwei Jahre Garantie ab Verkaufsdatum.
- Die Garantiebedingungen entnehmen Sie bitte dem Kaufvertrag.

Votre Service FUST vous offre les services suivants:

- La réparation et la mise en état de l'appareil avec et sans garantie.
- La vente des pièces de rechange et d'accessoires.
- Conseils concernant l'utilisation et l'entretien des appareils.
- En cas de défaillances techniques, adressez-vous au personnel formé du service après-vente.

Téléphonez au numéro 0848 559 111 ou regardez sur www.fust.ch pour connaître l'adresse de la prochaine succursale FUST.

La garanzia:

- FUST vous offre une garantie valable de 2 ans à compter de la date d'achat de l'appareil.
- Vous trouverez les conditions de garantie dans le contrat de vente.

Il Suo servizio FUST competente Le offre le prestazioni seguenti:

- La riparazione e la manutenzione correttiva dell'apparecchio con e senza garanzia.
- La vendita di pezzi di ricambio e d'accessori.
- La consulenza per quanto riguarda l'uso e la manutenzione dell'apparecchio.
- Si rivolga al personale qualificato del servizio dopo vendita nel caso di disturbi del funzionamento. Telefonate il numero 0848 559 111 o consultate presso www.fust.ch per apprendere l'indirizzo della prossima succursale FUST.

Garanzia:

- FUST assume responsabilità per il Suo apparecchio per 2 anni a partire dalla data d'acquisto.
- Prenda le condizioni di garanzia dal contratto di compravendita.

Les instructions en français suivant les instructions en allemand.

Le istruzioni in italiano seguono le istruzioni in tedesco.



Reparatur / Réparation / Riparazione

Zur Gebrauchsanleitung

Selbstverständlich kann die Gebrauchsanleitung nicht alle Einsatzmöglichkeiten für dieses Gerät aufzeigen.

Sollten Sie also weitere Informationen benötigen, wenden Sie sich bitte an Ihre nächste FUST-Filiale.

Unter Telefon-Nr. 0848 559 111 erfahren Sie die Adresse der nächsten FUST-Filiale.

A propos du mode d'emploi

Naturellement, le mode d'emploi ne peut pas décrire toutes les possibilités qu'offre cet appareil. Adressez-vous à la prochaine succursale FUST, si vous désirez plus d'informations.

Téléphonez au numéro 0848 559 111 pour connaître l'adresse de la prochaine succursale FUST.

Sulle istruzioni per l'uso

Le istruzioni per l'uso non possono indicare ovviamente ogni possibile impiego dell'apparecchio. Si rivolga alla prossima succursale FUST se ha bisogno di più informazioni.

Telefoni il numero 0848 559 111 per apprendere l'indirizzo della prossima succursale FUST.

Reparatur (VI, VII)

Bei Verdacht auf einen Gerätedefekt ziehen Sie sofort den Netzstecker aus der Steckdose. Kontaktieren Sie den nächsten FUST-Reparaturdienst und lassen Sie es überprüfen. Für allfällige Schäden, die durch unsachgemässe Behandlung entstanden sind, wird keine Haftung übernommen.

Achtung: Durch unsachgemässe Reparaturen können erhebliche Gefahren für den Benutzer entstehen.

Réparation (VI, VII)

En cas de soupçon d'une défectuosité de l'appareil, débranchez aussitôt la fiche de la prise. Entrez en contact avec le service après-vente FUST le plus proche de chez vous et faites-le réviser. Il ne sera assumé aucune responsabilité de dommages éventuels provoqués par un traitement incorrect.

Attention: Des réparations incorrectes peuvent constituer un très grand danger pour l'utilisateur.

Riparazione (VI, VII)

Nel caso di un sospetto di difetto all'apparecchio, stacchi immediatamente la spina dalla presa di corrente. Contattare il prossimo servizio dopo vendita FUST e lo faccia esaminare. Nessuna responsabilità sarà assunta per danni eventuali causati da un trattamento inappropriato.

Attenzione: Riparazioni non appropriate possono causare dei pericoli gravi per l'utente.



Technische Daten

Typ	Betty Bossi FUST Mikrowellenherd „Multitalent“
Art.-Nr.	100'196
Nennspannung	230-240V ~ 50Hz
Mikrowellenbetrieb	
Leistungsaufnahme	1200 W
Ausgangsleistung	max. 800 W
Leistung Grillbetrieb	1350 W
Leistung Konvektionsbetrieb	1350 W
Abmessungen	
Aussen (Höhe x Breite x Tiefe)	262 x 452 x 395 mm
Garraum (Höhe x Breite x Tiefe)	195 x 315 x 325 mm
Garraum-Kapazität	20 Liter
Betriebsgeräusch	56 dB(A)
Drehteller	Ø 245 mm
Gewicht	14,4 kg
Kabellänge	ca. 1,0 m
Gehäusematerial	Chromstahl- und Stahlblech
Zubehör	nicht spülmaschinenfest
Zeitschaltuhr	95 Min. bei Mikrowellenbetrieb und Grillbetrieb 95 Minuten bei Konvektionsbetrieb
Geprüft	FO7
Erfüllt EU-Vorschriften	Ja
Produkt-Garantie	2 Jahre
Technische Änderungen vorbehalten.	





Dates techniques

Type	Betty Bossi FUST four micro-ondes « Multitalent »
Art.-Nr.	100'196
Tension nominale	230-240V ~ 50Hz
Mode micro-ondes	
Puissance absorbée	1200 W
Puissance émise	max. 800 W
Puissance mode grill	1350 W
Puissance mode convection	1350 W
Dimensions	
Extérieures (haut. x larg. x prof.)	262 x 452 x 395 mm
Cavité du four (haut. x larg. x prof.)	195 x 315 x 325 mm
Capacité de la cavité du four	20 litres
Niveau de bruit	56 dB(A)
Plateau tournant	Ø 245 mm
Poids	14,4 kg
Longueur du cordon	env. 1,0 m
Matériau du boîtier	acier chromé et acier inoxydable
Accessoires	ne résistent pas au lavage en lave-vaisselle
Minuterie	95 minutes en mode micro-ondes et grill 95 minutes en mode convection
Homologation	FO7
Conforme aux prescriptions UE	Oui
Garantie de produit	2 ans
Modifications techniques réservées.	

Français





Dati tecnici

Tipo	Betty Bossi FUST forno a microonde „Multitalent“
Art.-Nr.	100'196
Tensione nominale	230-240V ~ 50Hz
Microonde	
Potenza assorbita	1200 W
Potenza in uscita	mass. 800 W
Potenza modo grill	1350 W
Potenza modo convezione	1350 W
Dimensioni	
Esteriori (alt. x largh. x prof.)	262 x 452 x 395 mm
Camera (alt. x largh. x prof.)	195 x 315 x 325 mm
Capacità della camera del forno	20 litri
Livello acustico	56 dB(A)
Piatto rotante	Ø 245 mm
Peso	14,4 kg
Lunghezza del cavo	ca. 1,0 m
Materiale del cassetto	acciaio cromato e acciaio iuossidabile
Accessori	non resistente alla lavastoviglie
Timer	95 minuti in funzione microonde e grill 95 minuti in funzione convezione
Approvato	FO7
Conforme alle prescrizioni UE	Si
Garanzia di prodotto	2 anni
Salvo modificazioni tecniche.	



Version 09/2018